



EUROPEAN CAPITAL OF CULTURE

ETT PROGRAMÅR SKAPAS

**KULTURHUVUDSTADSÅRET
UMEÅ2014**

 **UMEÅ2014** EUROPEAN
CAPITAL OF
CULTURE





5

8

2

7

6

4

1



1

2

3

4

5

6

7

8

**ETT
PROGRAMÅR
SKAPAS**

**KULTURHUVUDSTADSÅRET
UMEÅ2014**



PROGRAMPRODUKTION

Ansvarig för programboken: Umeå2014

Produktion: Pondus Kommunikation AB

Omslagsbilder, bok och sleeve:

Northofsweden, Andreas Nilsson,





















Thinkstock, Per Enoksson och Garry Knight.

Tryck: Original, Umeå

Medfinansiär av boktryck: Swedbank

Januari 2013

INNEHÅLL

	8 Röster om Umeå2014	4–5
	Inledning	6–9
	Bakgrund	10–13
	Årstiderna	14–15
	<i>Dálvvie</i> (vinter)	16–25
	<i>Gijradálvvie</i> (vårvinter)	26–33
	<i>Gijrra</i> (vår)	34–41
	<i>Gijrragiessie</i> (vårsommar)	42–49
	<i>Giessie</i> (sommar)	50–57
	<i>Tjakttjagiessie</i> (höstsommar)	58–63
	<i>Tjakttja</i> (höst)	64–71
	<i>Tjakttjadálvvie</i> (höstvinter)	72–79
	Satsningar	80–95
	Medskapande	96–99
	Nordliga rummet	100–103
	Riga	104–105
	Samarbete i Europa	106–107
	Bygger för framtiden	108–111
	Hitta hit	112–113
	Alla som gör det möjligt	114–119

8 RÖSTER OM UMEÅ2014

“Kultur är en av de starkaste krafterna bakom tillväxt och utveckling. Vi har i Umeå investerat mer i kultur per invånare än andra svenska kommuner. I dag är Umeå en av Europas snabbast växande städer. 2014 tar vi nästa steg. Med avstamp i våra unika erfarenheter vill vi nu tillsammans med er vidareutveckla arbetet med kulturdriven tillväxt över hela Europa. Följ med oss på resan!”

Jan Björinge, kulturhuvudstadsdirektör/CEO Umeå2014



“Umeå universitet rekryterar forskare och studenter från hela Sverige och hela världen. Europas kulturhuvudstad stärker och synliggör Umeås attraktionskraft. Universitetet är en aktiv part i programarbetet och satsningen har långsiktig betydelse både för oss och för hela regionens utveckling.”

Lena Gustafsson, rektor Umeå universitet



“Jag tror att det kommer att bli lite mer ovanliga saker som händer här, saker som man inte ser annars... och kanske en överraskning! Jag skulle vilja se David Guetta, en dj som jag tycker väldigt mycket om.”

*William Billman,
10 år, Umeå*



“Umeå – Europas kulturhuvudstad” är den nordligaste huvudstaden någonsin inom EU som tagit hem titeln. Genom hela året kommer det att spridas ett vackert ljus på historien om dess folk och deras förbindelse med hela Europa. Umeå2014 kommer att innebära en unik möjlighet att ingjuta en återupptäckt stolthet i staden och regionen runt omkring. Vi ser fram emot att vara en del av denna europeiska historia.”

Androulla Vassiliou, Europakommissionär för utbildning, kultur samt språk- och ungdomsfrågor



“Umeå2014 är en mycket viktig satsning för hela Västerbotten. Vi har nu en unik möjlighet att föra ut de västerbottniska kulturtraditionerna till Europas medborgare. Samtidigt innebär Umeå2014 att vi tillsammans bygger en modern nordlig region med kulturen som drivkraft.”

*Magdalena Andersson,
landshövding Västerbotten*



“År 2014 kommer att vara ett speciellt år för Sverige. Umeå kommer då tillsammans med Riga att vara Europas kulturhuvudstad. Att vara kulturhuvudstad innebär en unik möjlighet för såväl Umeå som hela landet att på olika sätt bidra till kulturens utveckling.”

Lena Adelson Liljeroth, kulturminister



“Umeå2014 erbjuder en möjlighet, genom sitt innehåll och sin form, att besökarna får mer kunskap om den samtida och levande samiska kulturen.”

*Michael Lindblad,
ordförande Sáhkie/
Umeå sameförening*



“Umeå2014 är den nordligaste kulturhuvudstaden någonsin inom EU. Satsningen synliggör hela det nordliga rummets fantastiskt rika resurser. När hela Europas blickar nu riktas mot norra Sverige höjs attraktionskraften och detta öppnar i sin tur nya möjligheter för besöksnäringen. Men kanske framförallt för den övergripande framtidstron och utvecklingen – även för Piteå och övriga kommuner i regionen.”

Peter Roslund, kommunalråd Piteå





Foto: Olga Ekaterincheva.



Foto: Johan Gunseus



Foto: Malin Grönberg.

VÄLKOMMEN TILL DET EUROPEISKA HUSETS NORDLIGA RUM

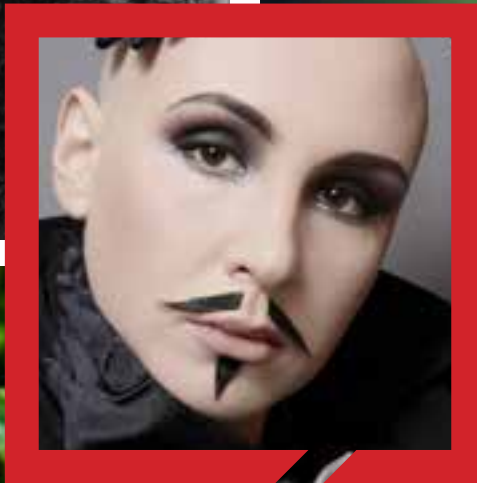
Umeå är en stolt framåtsyftande stad i ett integrerat och mångfacetterat Europa byggd på delaktighet och medskapande, präglad av nyfikenhet och passion.

Kultur är en förutsättning för och en stark drivkraft för att bygga ett samhälle som präglas av öppenhet där människors skapande förmåga formar morgondagen. Vi har under många år arbetat intensivt för att bygga en kulturstad som präglas av detta synsätt.

Det är därför med glädje vi bjuder in Er till oss. Det preliminära program som

vi här presenterar är uppbyggt kring de åtta samiska årstiderna som kännetecknar det nordliga rummet och som fått ge ramen för alla de kulturmöten som väntar 2014.

Ett varmt tack till alla våra lokala, regionala, nationella och internationella samarbetspartners! Vi ses!

*Marie-Louise Rönmark, Kommunråd
/ordförande i Kulturhuvudstadsutskottet*



Komeda. Foto: Kia Naddermier.



Profiltectern. Foto: Sofie Ekholm.



Foto: Malin Grönberg.



Sune Jonsson Centrum för Dokumentärfotografi. Foto: Sune Jonsson



GLASHUSET
Skapa och påverka under
och efter 2014. Mitt på
torget, mitt i stan.

Glashuset Rådhusorget. Foto: Andreas Nilsson.

NU ÅKER VI!

Hej. Umeå har utsetts till europeisk kulturhuvudstad 2014. Det är en unik möjlighet att låta kultur i alla dess former få ett välförtjänt utrymme och erkännande som bärande del av ett mångfacetterat samhälle.

Två ansökningar till EU-kommissionen ligger till grund för den programbok du just nu tittar i, och vägen mellan idé och genomförande har varit lång och innehållsrik. Via sökande, eufori, reflektion, framåtblickande, tvivel, kaos, och en målmedveten kulturpolitisk strävan har vi nu tagit oss fram till konkretion. Ett program. Ett år av förväntade händelser skapade av människor i Umeå och de nordliga länen i samarbete med övriga Sverige, Europa och världen. Det är stort!

Vi är både glada och stolta att nu kunna presentera ett axplock av allt som kommer utspela sig i Umeå och det nordliga rummet under kulturhuvudstadsåret 2014: scenkonst, foto, dans, opera, pop, blues, jazz, tango, arkitektur och mode.

Festivaler och konstutställningar. Konserter, designprojekt och nationella sportevenemang. Läger, konferenser, köror, utflykter och europeiska samarbeten.

Nu låter vi programåret mogna och växa. Vi planerar, justerar och bereder plats för ytterligare projekt och idéer innan ridån kan dras upp.

Ännu finns utrymme för nya och oväntade händelser att ta plats i kulturhuvudstadsprogrammet. Nu åker vi!

Fredrik Lindegren,
Konstnärlig ledare Umeå2014





VARFÖR ÄR UMEÅ KULTURHUVUDSTAD?

Reflektion av Leif Larsson, journalist och tidigare kulturredaktör vid Västerbottens-Kuriren

Hösten 1986 sitter jag av en kulturkonferens på Hässelby slott. Alla är där. På podiet en norsk kultursociolog som håller upp en helsidesannons från Umeå kommun i Dagens Nyheter.

– Dette er fremtiden, säger mannen och spinner vidare på det visionära i den mellanstora stadens kombination av kunskap och kultur.

Jag är ende deltagare från Umeå och i pausen vill alla prata med mig; Vad är det som händer däruppe? Vad håller ni på med?

Inte anar jag att Umeå 23 år senare ska utses till europeisk kulturhuvudstad, men kulturelitens häpenhet över umepolitikernas fräcka satsningar är ändå ett tecken i skyn. Det handlar förstås om kulturpolitik. Kulturpolitik med framtidstro.

I september 2009 utses alltså Umeå i konkurrens med Lund, Uppsala och Gävle

till europeisk kulturhuvudstad 2014. Det var välförtjänt. Det finns en rad orsaker till varför. Själv vill jag med ett analogislut peka på ett lite udda skäl. Om EU till sin karaktär är ett genomgående politiskt projekt så kunde kulturlivet i Umeå ses på motsvarande sätt: opera, symfoniorkester, museer, teatrar, ett flertal festivaler och en högst levande rockscen. Till detta industri-design-, arkitektur- och konstutbildning i ett imponerande kluster vid älven.

Allt i stort sett framskapat via politiska beslut på 40 år medan Lund hade övat i ungefär tusen år, Uppsala minst 500 år och Gävle säkert ett par hundra år. Inte bara en triumf för Umeå utan en seger för målmedveten kulturpolitik överhuvudtaget.

Men kulturpolitik är inte något som svävar fritt i luften. Grundbulten till kulturhuvudstadsåret får sökas på annat håll. Ingen stad i Sverige uttrycker den offentliga sektorns oerhörda expansion under efter-



krigstiden bättre än Umeå. Den lite sömriga residents- och regementsstaden skjuter i slutet av 50-talet plötslig fart och växer med i snitt 1 000 invånare per år. Så om där fanns 60 000 umebor 1960, är vi idag cirka 117 000.

Avgörande är förstås tillkomsten av universitet som lägger stabil grund för denna makalösa utveckling. Och när staten 1974 lanserar en ny kulturpolitik hugger umepolitikerna direkt och plötsligt är detta i sörlänningarnas ögon karga Norrland begåvat med en egen opera! Till denna bild hör också jazzfestivalen som med Lars Lystedt som primus motor snabbt utvecklat sig till landets förnämsta.

När vägen väl är anträdd händer allt slag i slag: operakapellet blir till sinfonietta som blir till symfoniorkester, Ögonblicksteatern och Profilteatern etablerar sig professionellt, det nybyggda Bildmuseet slår en oväntad brygga mellan vetenskap och kultur, galleristen Stefan Andersson börjar skapa Umedalens skulpturpark, operan flyttar från provisoriet i gamla Folkets hus till den restaurerade brandstationen för att kring sekelskiftet – tack vare en smart fastighetsaffär – få helt nya lokaler med konserthall och fullvuxen operascen.

Film, kammarmusik, folkmusik, rockmusik ägnas egna festivaler och samekulturen

manifesteras med en egen vecka varje mars månad. I mitten på 80-talet får centrum en ansiktslyftning med tillkomsten av nytt bibliotek och ett nytt Folkets hus. I den vevan tar teaterföreningen ett språng genom att på bara några år tiodubbla publiken.

Att Björklöven 1987 spelar hem SM i ishockey och att Umeå FC på 90-talet spelar sig upp till Allsvenskan, vilket kräver en omfattande utbyggnad av Gammliaavallen, gjorde inte saken sämre. Kring sekelskiftet tar UIK över initiativet med SM-guld och välfyllda arenor.

Det är en imponerande praktik som också föder sin teoretiska överbyggnad. Och det är med Umeå som utgångspunkt nationalekonomen Åke E. Andersson 1987 lanserar sin tes om K-samhället, baserat på Kunskap, Kreativitet, Kultur och Kommunikation och lägger grunden för ett nytt sätt att tänka kring samhällsutveckling som i dag är politiskt allmängods.

Men offentlig sektor och kulturpolitik som sådan skapar vare sig konst eller kultur. De ger bara förutsättningarna. Konst och kultur blir framförallt till genom skapande människor. Utan konstnärerna och – inte att förglömma – skickliga arrangörer, en del kanske skulle säga byråkrater, hade allt fallit platt.

Till bilden av en framsynt kulturstad hör också en aktiv kvinnorörelse. Med inspiration från klassiska *Grupp 8* tar kvinnorna ordentlig plats i politiken med Margot Wikström i spetsen. Det är hon som i egenkap av kommunalråd på 80-talet blir en garant för de nya visionerna och på universitetet läggs samtidigt grunden för vad som idag blivit till avancerad och förhoppningsvis kontroversiell genusvetenskap. Att männen i den moderna kulturstaden Umeå är särskilt påpassade kanske vi också kan utläsa av en överraskande jämställdhet i kommunens lönesättning.

Att också kvinnorna i högsta grad utgör basen för kulturlivet både politiskt och publikt och att det är Marie-Louise Rönnmark (s) och Anna-Karin Sjöstrand (fp) som från början osvikligt drivit kulturhuvudstadsprojektet, är också det en del av Umeås alla kvinnodrivna initiativ och som nu i Kulturväven manifesteras med ett kvinnohistoriskt museum.

Men när allt har börjat rulla är inte ens kulturpolitiken alltings förutsättning. När Norrlandsoperan flyttat blir gamla Folkets Hus, nu omdöpt till "Galaxen", i tecknet av vegan- och straightedgefilosofin hemvist för landets mest vitala rockscen. Symbol för denna utveckling blir gruppen Refused som av experter klassas som ett av de stora rockbanden på nivå med Led

Zeppelin och Pink Floyd och som i december 2012 avslutar en världsturné inför en storpublik med en avskedskonsert i Umeå inför 3 000 jublande fans.

Vägen till 2014 har inte varit spikrak. Två kulturchefer har avverkats under resans gång. Det har varit bråk om pengar, om konst, om kontroversiella utställningar, nu senast i november 2012 om Sara Lidman-citatet i gångtunneln vid järnvägsstationen. Nazistföreläsningar på universitet, nazister på teaterscenen, utbrända Scan-lastbilar, upprörda röster om kissande performancekonstnärer och artister som anklagats för nekrofil, hör till den oordning man bara kan begära av ett kulturliv som vill något.

Skattepengar till kultur upplevs då och då som upprörande, men det ska till umepolitikernas förtjänst räknas den is i magen som krävs för att hålla stånd mot populistiskt och kulturfientligt mumlande. Till detta kommuninvånarnas samlade förmåga att hålla utanför offentligheten varje uns av främlingsfientlighet och rasism. Också det – i dessa bistra tider – ett betydelsefullt drag i en kommun som fått uppdraget att från sin position i norr gestalta detta svärfångade fenomen vi kallar europeisk kultur.

Leif Larsson



PROGRAMÅRETS ÅTTA ÅRSTIDER

Den nordliga regionen har alltid betraktats som ett gränslöst land av samerna, EU:s enda urfolk. Umeje (Umeå) är en del av Sápmi – sameland – och urfolkets historia, kultur, näringar, religion och språk.

Det samiska kalenderåret är ett sätt att levandegöra årets skiftningar och sätta fokus på det som är viktigt i varje skede.

Vi delar därför in kulturhuvudstadsåret i åtta årstider som manifesterar den samiska dimensionen. Årstiderna har sin egen rytm och är formade av samernas kulturhistoria och närhet till naturen. Varje årstid har sin karaktär och sitt särdrag – precis som aktiviteterna under det europeiska kulturhuvudstadsåret.

Det fullständiga kulturhuvudstadsprogrammet kommer att bestå av hundratals projekt: huvudprojekt, festivaler och fristående programpunkter. Vissa projekt och aktiviteter kommer att återkomma varje årstid. Programmet fylls på kontinuerligt.

MED RESERVATION FÖR OMVÄXLINGAR!

Programåret har formats under flera år och är ännu inte helt fastställt.

På samma sätt som vädret växlar, förändras kreativa idéer och projekt med tiden. Vi vill därför be om överseende ifall saker och ting ändras innan kulturhuvudstadsåret börjar och slutar. Ett stort antal projekt tillkommer medan andra utgår eller byter färg och form.

Oavsett förändringar är vi övertygade om att året bjuder på tiotusentals unika berättelser som sätter det nordliga rummet på kartan för alltid!

Låt stå!



30/1-27/2 Dálvve
(vinter)



Festivaler



ÅTER-
kommande
projekt

Beethoven
and beyond

Skin 4

De åtta
årstidernas
park

Pojken,
flickan och
muren

Årstids-
konsert

Konst x 8

URBAN
FORUM

Challenging
POWER

INVIGNINGSTELGEN

FUTURE FLOWS THROUGH US - 31/1-2/2
tillsammans bygger vi en kulturhavudstad

Mörker fylls av vitt ljus, tystnad ges en kristallisk ton, stillhet möter rörlighet och värmen bränner snö

Eugen Oregin

Kan med förslag!

UmeFolk
Vinterstad

Ditt projekt?

Katarina Pirak
Sikka

Mat

100 MIGRATORY

8 Samiska
konstnärer

FAIR
city

Rock
Art in
Sápmi

RIVER
STORIES

JUKKASLÅTAR



Sune Jonsson Centrum för Dokumentärfotografi. Foto: Sune Jonsson



Damer Världscup. Foto: Lars Klefbom

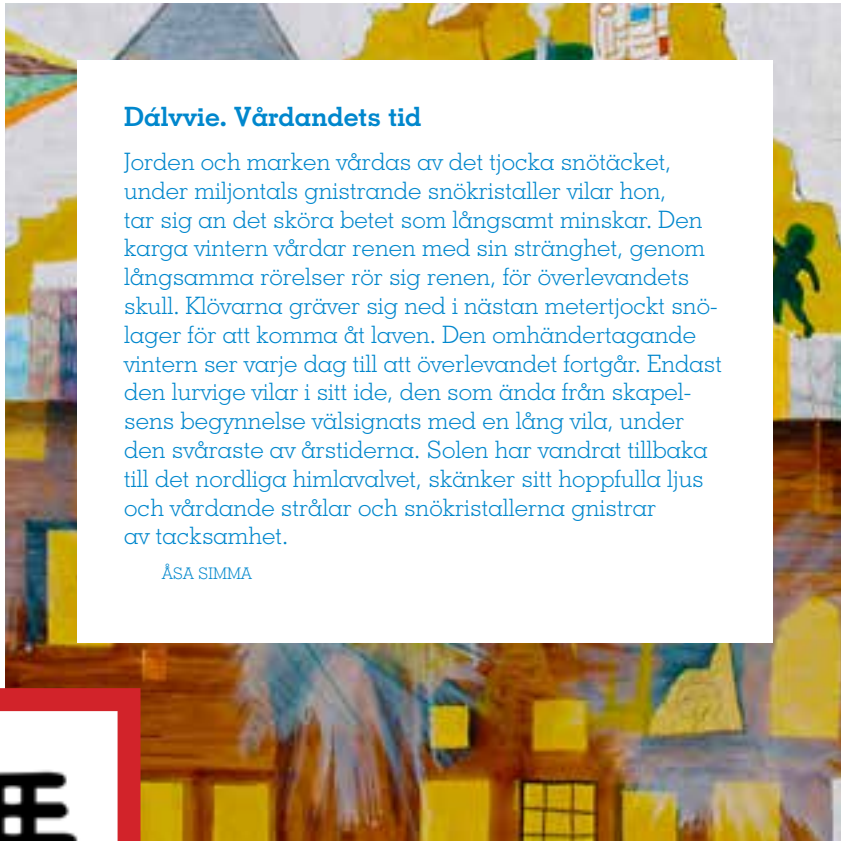

Dálvve. Vårdandets tid

Jorden och marken vårdas av det tjocka snötäcket, under miljontals gnistrande snökristaller vilar hon, tar sig an det sköra betet som långsamt minskar. Den karga vintern vårdar renen med sin stränghet, genom långsamma rörelser rör sig renen, för överlevandets skull. Klövarna gräver sig ned i nästan metertjockt snölager för att komma åt laven. Den omhändertagande vintern ser varje dag till att överlevandet fortgår. Endast den lurvige vilar i sitt ide, den som ända från skapelsens begynnelse välsignats med en lång vila, under den svåraste av årstiderna. Solen har vandrat tillbaka till det nordliga himlavalvet, skänker sitt hoppfulla ljus och vårdande strålar och snökristallerna gnistrar av tacksamhet.

ÅSA SIMMA



Fair City. Foto: Pär Wretling

DÁLVVIE (VINTER)

30/1–27/2

EXTRAORDINÄRT

INVIGNINGEN

– Future Flows Through Us

Januari kommer med mörker och kyla. Så har det varit lika länge som Umeå har funnits och därför har vi lärt oss ett och annat om mörker och kyla. Vi vet att mörker bemöts med ljus och kyla med värme. Kulturhuvudstadsåret blir inte annorlunda, förutom att vi den här gången får hjälp av hela Europa.

Under kulturhuvudstadsårets inledning samlar Umeå, Sápmi och Europa sina kreativa krafter i en tre dagar lång invigning. Det resulterar i nyskapande föreställningar, konstnärliga samarbeten och medryckande aktiviteter för alla i staden. Internationella artister, lokala kreatörer och deltagande medborgare intar öppna platser och laddar staden med levande energi. Allt från teatrar och restauranger till Umeälven och stadens människor blir en del av det levande flödet.

Allt det här är möjligt tack vare ett samarbete mellan staden, de konstnärliga institutionerna, skolor, fristående konstnärer, musiker, artister och inte minst med-

borgarna i Umeå. Tillsammans skapar vi en generös och välkomnande helhet där det specifika möter det allmänmänskliga, det stora möter det lilla och det gamla det unga. När dagen möter natten rusar renar genom staden och verkligheten övergår i en sceniskt omformad upplevelse med snö, is, värme och förtrollande sång. Mörkret fylls av ljus, stillheten blir till rörlighet och värmen bränner snön. Välkommen till Europas kulturhuvudstad 2014.

AXPLOCK UR PROGRAMMET

SUNE JONSSON CENTRUM FÖR DOKUMENTÄRFOTOGRAFI

Sune Jonsson (1930–2009) var en vida ansedd och rikligt belönad författare och dokumentärfotograf från länet med sällsynt förmåga att skildra händelser i samtiden. I januari 2014 inviger Västerbottens museum *Centrum för dokumentärfotografi* som, förutom att visa Sune Jonssons omfattande livsverk, arrangerar utställningar av inbjudna fotografer, föreläsningar, filmvisningar och andra aktiviteter.



SM-VECKAN VINTER **– Sport i nationell toppklass**

Redan under den tredje veckan 2014 kan du njuta av sport på högsta nationella nivå då SM-veckan intar Umeå. Knappt en månad innan vinter-OS 2014 i ryska Sotji drar igång gör idrottare från hela Sverige upp om SM-medaljer i upp emot 20 idrotter.

SM-veckan är ett projekt som ägs av Riksidrottsförbundet och SVT. Umeå är värdstad för SM-veckan vinter 2014. SM-veckans syfte är att under en veckas tid i en och samma stad genomföra svenska mästerskap i olika idrotter. SM-veckan är öppen för Riksidrottsförbundets 69 medlemsförbund.

THE SAMI CHINESE PROJECT **– En global dansföreställning**

Den kinesiska kulturen får här en spännande roll i Umeås kulturhuvudstadsår. Tillsammans med det kinesiska danskompaniet TAO Dance Theater skapar NorrlandsOperan en dans- och musikföreställning med mål att förena inte bara dans och musik utan också det lokala med det globala.

För att nå målet samarbetar kinesiska och samiska musiker i projektet. Simon Issát Marainen (från bandet Árá) och

Axel Andersson (från banden Glesbygd'n och Árá) bidrar båda med kompositioner.

KLUNGAN – Humoristisk scenkonst

Teater- och humorgruppen Klungan arbetar återigen med koreografen Birgitta Egerbladh. Tillsammans har de utvecklat en egensinnig och nyskapande form av humoristisk scenkonst. Inför det tredje samarbetet väljer konstellationen att fokusera på ljudet och ställer sig frågan: Vad är det som låter? De bjuder på en komisk, koreograferad föreställning om hur det låter och lever om. Urpremiär på Sagateatern i Umeå januari 2014.

DET UNDERBARA ÄR ALLTID VACKERT **– Surrealismen i fokus**

Dröm och verklighet, människa och natur, fantasins frihet och det omedvetna. Bildmuseet inleder 2014 med surrealismens gränsöverskridande idéer och uttryck. Utställningen *Det underbara är alltid vackert* visar måleri, skulptur, fotografi men också mode, design och litteratur från den här viktiga europeiska rörelsen.





© Katarina Pirak Sikku



Skin 4



The Sami Chinese Project. Foto: Axel Andersson.

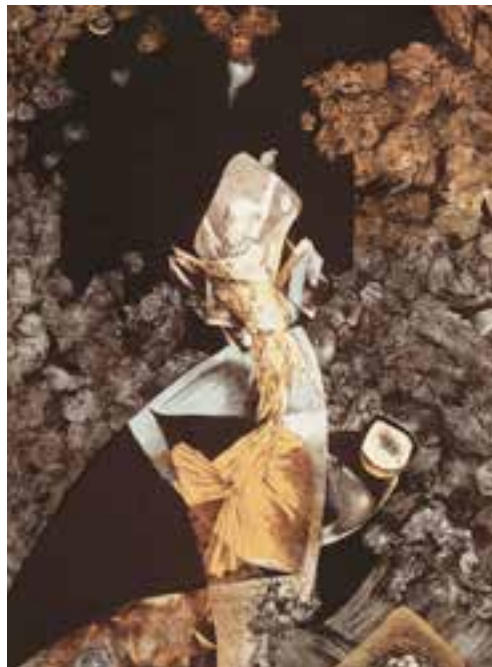

Dorothea Tanning, La Grotte © Moderna Museet



EUGEN ONEGIN – Opera

Piotr Tjajkovskijs opera *Eugen Onegin* spelas under 2014 på NorrlandsOperan och håller en särställning som den mest spelade och älskade bland ryska operor. Operan är baserad på ett poem av Alexandr Pusjkin och handlar om Tatjana, den unga flickan från landet som blir olyckligt förälskad i den rastlöse hjärtekrossaren Eugen Onegin. Historien har Tjajkovskij skildrat med en sådan känslighet och hudnära inlevelse att den har en rättmätig plats bland operahistoriens mästerverk. I ti telrollerna ser vi Peter Mattei och Maria Fontosh. *Eugen Onegin* ges som scenisk konsert.

SATSNINGAR

Läs mer om övergripande projekt och återkommande teman på sid 80–95.

8 ÅRSTIDSKONSERTER

– Beethoven and Beyond

Vårdandets årstidskonsert är *Beethoven and Beyond*. Beethovens musik i allmänhet och hans nio symfonier i synnerhet har en alldeles speciell betydelsebärande roll i den europeiska klassiska musiken. I *Beethoven and Beyond* vårdas hans nio symfonier, samtidigt som samtiden speglas genom nio beställningsverk – ett för

varje symfoni. De nya verken komponeras av nio olika kompositörer och framförs av NorrlandsOperans Symfoniorkester under ledning av Rumon Gamba.

8 X KONST

– Skin 4 av Mehmet Ali Uysal

Lagom till kulturhuvudstadsårets början står den permanenta konstnärliga gestaltningen *Skin 4* färdig. *Skin 4* är en skulptur som består av en nio meter hög klädnyppa i trä som interagerar med den omgivande gräsytan och är skapad av den internationellt uppmärksammade turkiske konstnären Mehmet Ali Uysal. Projektet är skapat i både innehållslig och finansiell samverkan med Balticgruppen, som en del i strävan att berika området vid älven och Konstnärligt Campus med offentlig konst.

URBAN FORUM

– De åtta årstidernas park

Som en del av stadsutvecklingen mellan broarna i Umeå invigs *Lugn och Ro – de åtta årstidernas park* under vårdandets årstid. Via en medskapandeprocess fyller invånarna parken med innehåll som leker med skalor, funktioner, färger och material. På så vis blir parken en dynamisk plats som bidrar till att vitalisera älvstråket i centrala Umeå. Många olika aktiviteter pågår under hela 2014.

Beethoven and Beyond.



Peter Mattei.



Maria Fontosh.



Foto: Malin Grönberg.



100 MIGRATORY. Foto: Mikael Rutberg.

8 SAMISKA KONSTNÄRER

– Katarina Pirak Sikku

Kan sorg ärvas? Det är frågan som konstnären Katarina Pirak Sikku ställer i sitt projekt om den svenska rasbiologins studier av den samiska befolkningen. Ta del av hennes utställning på Bildmuseet under 2014 där hon ger ett nytt perspektiv på svensk vetenskapshistoria.

CHALLENGING POWER

– Pojken, flickan och muren

Pojken, flickan och muren är en barnföreställning av dramatikern Camilla Blomkvist, dramatiserat efter Ulf Starks bok med samma namn. Föreställningen spelar för skolor i Umeå och på turné och är, tillsammans med *With my eyes only*, Ögonblicksteaterns stora 2014-satsning.

FAIR CITY – Tema: Mat

Under vårdandets årstid fokuserar projektet Fair City på mat med hållbarhet som ledord. I Hörnefors utanför Umeå har skolelever tillsammans med gastronomiprogrammet vid Umeå universitet utvecklat nya recept som visar hur de tänker sig framtidens mat från regionen.

RIVER STORIES – Jukkaslåtar

I *Jukkaslåtar* återskapar musikern Gunnar Idenstam minnesbilder av sin uppväxt i

Jukkasjärvi vid Torne älv. Han låter orgeln, violinen, saxofonen och datorns digitala ljud möta vissång på samiska av Sofia Jannok och jojk från Simon Marainen i en ljuvlig smältdegel. Idenstam framför *Jukkaslåtar* i Tegs kyrka i anslutning till Folk- och världsmusikgalan 20–23 februari och turnerar därefter med den i länet.

ROCK ART IN SÁPMI – 100 MIGRATORY

Glaskonstnären Monica L Edmondsons hundra kärler av glas har återvänt från sina resor ut i världen och visas i utställningen *100 MIGRATORY* på Västerbottens museum. Kärrlen har migrerat in och ut ur olika miljöer, länder och världar. Genom att länka samman samisk tradition, svenskt glas samt konsthantverk vill konstnären lyfta fram kärlet som budbärare och metafor för människan, och uppmärksamma frågor om tillhörighet, identitet, ursprung och migration.

Som en del av utställningen skapar dansaren Carmen Olsson en föreställning som uppförs under utställningsperioden i samarbete med NorrlandsOperan. Med sitt nordiska och spanska arv har Carmen Olsson utvecklat en personlig stil av den japanska dansformen Buto – Mibudo. Den karaktäriseras av precision och stark närvaro i varje rörelse. Vernissage 1 februari 2014 kl 14 på Västerbottens museum.

FESTIVALER

UMEFOLK 2014 – Folk- & världsmusik

Umefolk är en årlig festival för folkmusik som under kulturhuvudstadsåret kombineras med Folk- och världsmusikgalan. Det här är en populär mötesplats inte bara för branschfolk utan för alla som älskar musik.

VINTERSTAD 2014

Vinterstad, en uppskattad tradition i Umeå, utvecklas under 2014 till en manifestation över vår långa vinter och de oändliga möjligheter till aktiviteter och upplevelser som dess snö, is och kyla erbjuder. Under årets kallaste månader förvandlar vi staden till en arena för vinterupplevelser med installationer som t ex en väl utformad, spännande snöborg och en centralt belägen snowboardanläggning. Medborgarnas initiativ fångas upp och kryddas med kunskap från experter och konstnärer.

Utbyte av idéer och kunskap med andra vinterstäder lyfter evenemanget och bygger det kontaktnät som Umeå behöver för att bli en förstklassig vinterstad – för 2014 och för framtiden. Vinterstad utgör en viktig del av invigningen och kommer att vara en framträdande del av stadens scenografi under den kalla perioden.

Det här är inte allt. Se programmet på www.umea2014.se



28/2-29/4 Gijrradálvve
(vårvinter)

MRJAM
TALLY

8
samiska
konstnärer

Convoy

JAG ÄR
TUSEN ÅR

Vintersaga
i snöslott

UBMEJEN
BIEJVEH

Made in
Sápmi

F
A
C
I
T
Y

SKRÄCKTEATER



12 Points Jazz



RIVER STORIES

Mánájuvllie och
barnens sång





Illustration: Marie Persson.

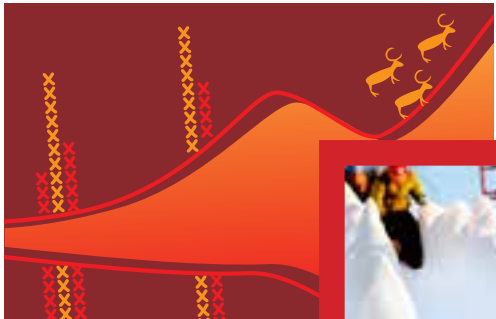

Gjirradålvie. Uppvaknandets tid.

Dagarna tänjs med ett ripsteg om dagen, väcker till liv, istapparna droppar, brister i glädjetårar, uppvaknandet framkallar rörelse, de väntande renvajorna som bär det nya livet inom sig, blickar mot nordväst, medan jordens längtan till uppvaknandet föser undan snötäcket. Renvajorna vet, snart är det dags att återvända till samma barfläckar som tagit emot hennes kalvar år efter år.

ÅSA SIMMA



Foto: Malin Grenhög.



PROFILTEATERN
En arena för fri teater

Foto: Andreas Nilsson.



Profiltatern. Foto: Andreas Nilsson.

GIJRRADÁLVVIE (VÅRVINTER)



28/2–29/4

AXPLOCK UR PROGRAMMET

SKRÄCKTEATER

– Skräck i fokus på scen

Umeå är under fem veckor av kulturhuvudstadsåret en mötesplats för skräckintresserade. Upptäck, om du vågar, en festival som tar avstamp i scenkonsten och fortsätter via filmens värld till musiken och vetenskapen. Under festivalen, som arrangeras av Profiteatern, ges teaterns egna föreställningar *Utbrott* och den numera klassiska *En kvinna i svart*. Gästspel från andra europeiska länder ingår också i planeringen.

UBMEJEN BIEJVIEH

– En naturlig mötesplats i Sápmi

Även under 2014 har du såklart chansen att besöka det populära arrangemanget Samiska veckan (Ubmejen Biejvieh på samiska). Temat den här gången är *Sápmi igår, idag och i framtiden/Sábmie juktán, údne jah báhtije ájggáje*. På programmet står samiska föreläsare, konserter, konst- och slöjdställningar, film, teater- och dansföreställningar med mera.

Samiska veckan sammanfaller med sportlovet och innehåller många utomhusaktiviteter för barn. Program och aktiviteter äger rum på Västerbottens museum och andra platser runt om i staden.

Veckan har blivit en naturlig mötesplats för samer från hela Sápmi (Sameland) samtidigt som den väcker såväl lokalbefolkningens som turisternas intresse för samernas kultur. Arrangörer är Sáhkie Umeå Sameförening som verkar för att sprida information om samer och den samiska kulturen, och vill tillvarata och främja samiska intressen i en utställning på Västerbottens museum.

VINTERSAGA I SNÖSLOTT

Vintersaga i snöslott är ett samverkansprojekt där kommunens avdelning Gata och Park bygger, Kulturcentrums kulturpedagoger berättar och barnen agerar. Kom och ta del av en riktig vintersaga i norra Europas vackraste och häftigaste snöslott.

MADE IN SÁPMI

Med utgångspunkt i kvalitetshantverk, design och slöjd lyfter utställningen *Made in*



Sápmi – frågor om kunskapstradition, förändring och identitet. Utställningen produceras i samarbete med Sámi Duodji (Same-slöjdsstiftelsen) och Ájtte (Svenskt Fjäll- och Samemuseum i Jokkmokk).

THE SPRING FORWARD FESTIVAL – Unga dansare

Spring Forward är en årlig dansfestival där unga dansare och koreografer får visa upp sina verk inför publik. Festivalen besöker varje år en ny stad och under kulturhuvudstadsåret kommer den till Umeå. Festivalen är ett initiativ av det europeiska dansnätverket Aerowaves, som finns i 36 länder. Under *Spring Forward* har du möjlighet att knyta kontakter med branschmänniskor från hela Europa.

SATSNINGAR

Läs mer om övergripande projekt och återkommande teman på sid 80–95.

8 ÅRSTIDSKONSERTER – Från mörker till ljus

I uppvaknandets årstidskonsert framför NorrlandsOperans Symfoniorkester och kammarkören Sångkraft verket *Från mörker till ljus* av estniska kompositören Mirjam Tally. Tallys verk utgår både från minimalism och modernism, och jobbar mycket med klang och färg. Tally är en

internationellt erkänd estnisk kompositör vars tidigare verk framförts både i Europa och USA. Texterna är hämtade från Paulus Utsis diktsamling *Följ stigen*.

8 X KONST – Convoy

Convoy är en installation och performance som hämtar inspiration från samisk tradition, ekologi och mytologi. *Convoy* vill mobilisera och aktivera vårt gemensamma ansvar för en hållbar utveckling, och gör det genom en kollektiv performance som använder symboler som växande gräs och barnvagnar. Barnvagnen står för bräcklighet och skörhet men är samtidigt ett objekt för ömsint förvaring av framtida hopp.

För idén bakom *Convoy* står Gunilla Samberg, en konstnär från Umeå. Hon finns representerad bland annat på Umedalens Skulpturpark. *Convoy* pågår i centrala Umeå under hela utställningstiden.

CHALLENGING POWER

– Tantflickans & Flicktantens dag

Tantflickans & Flicktantens dag är en temadag som vill inspirera åhörarna till ett uppvaknande i jämställdhetsfrågor. Under temadagen presenteras forskning från nätverken TantForsk! och FlickForsk!

TantForsk! studerar en grupp som tidigare ofta osynliggjorts inom forskningen; de äldre kvinnorna. FlickForsk! står för en genusmedveten forskning om flickors historia, kultur, liv och villkor.

8 Årstadskonserter. Mirjam Tally.



Foto: Marko Feklistoff.



Umeå Open. Foto: Andreas Nilsson.

8 x Konst. Convoy © Gunilla Samberg.

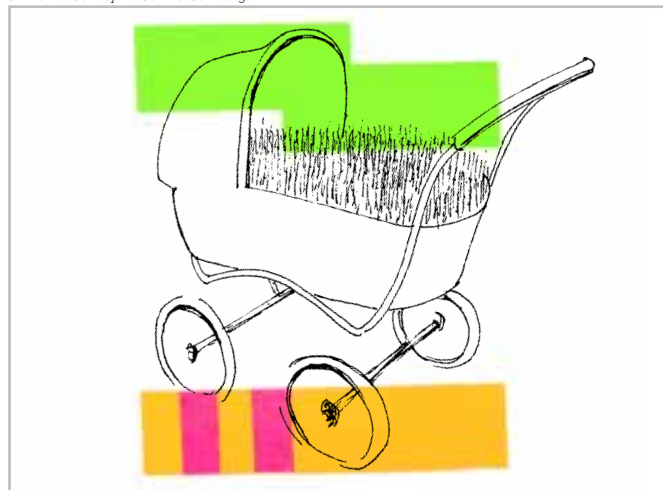

Spring Forward Festival. Foto: Jan Komarek.



Tamflikan och Flickantens dag. Foto: Madelene Edlund.

FAIR CITY – Tema: rymden

I den här delen av Fair City-projektet vänds blickarna mot rymden. I ett nordiskt projekt har Kulturverket och Umevatoriet arbetat med elever från Umeå, Viborg och Akureyri och tillsammans har de skapat moderna myter och nya stjärnbilder.

Under uppvaknandets årstid kan projektet därför presentera barnens bild av viktiga berättelser från deras vardag, på en helt ny stjärnhimmel.

FAIR CITY – Tema: vatten

Lagom till världsvattendagen den 22 mars fokuserar Fair City-projektet på vår viktigaste resurs: vatten. Elever från Holmsund och Obbola tittar, i samarbete med Umeva, närmare på denna oumbärliga naturtillgång och arbetar med framtidsvisioner.

ROCK ART IN SÁPMI – Jag är tusen år

Teaterföreställningen *Jag är tusen år* tar avstamp i att de samiska kulturerna bär på en obruten tradition från tiden för hällmålningar och hällristningar. Medverkar gör några av de mest populära jojkartisterna och skådespelarna från två samiska teatrar: Giron Sámi Teáhter i Kiruna och Beaivváš sámi nasunála teáhter i Kautokeino. Pjäsen uruppförs i mars 2014.

RIVER STORIES – Mánáj vuollie

Under vårdandets årstid låter River

Stories-projektet två körer mötas i ett gemensamt framträdande: Norrlandsoperans barnkör och en jojkbarnkör. Därmed möts inte bara två körer, utan också två olika kulturer och traditioner. Projektet möjliggör ett kultur- och musikutbyte där gamla traditioner får nytt liv tack vare uppemot hundra barn och unga. Framträdandet blir finalen för projektets arbete, som pågått sedan hösten 2012.

FESTIVALER

LITTFEST – fest för det skrivna ordet

Med cirka hundra internationella och svenska författare som medverkar är Umeås litteraturfestival numera en höjdpunkt varje år. Littfest äger rum på Umeå Folkets Hus där du kan besöka seminarier, föreläsningar och workshops, ta del av utställningar eller botanisera bland bokborden. Det delas även ut flera priser i skrivtävlingar, bland annat Umeå kommuns novellpris – Sveriges största årliga novelltävling. Festivalen går av stapeln under vecka 11.

UMEÅ OPEN – Grand Slam

Umeå Open är en del i projektet Grand Slam 2014 som ska etablera Umeå som en av de självklara och levande musik-



städerna i världen. Festivalen är Sveriges största inomhus-rockfestival och en given knutpunkt för musikälskare från hela Norrland.

Grand Slam arrangeras av kulturföreningen Humlan i Umeå, där Umeå Open ingår tillsammans med Pop Up.

BERÄTTARFESTIVALEN I SKELLEFTEÅ – Berättarkraft för alla

Under en hel vecka fyller Berättarfestivalen inte bara Skellefteå, berättarnas stad, utan hela bygden med berättarkraft och lyssnarglädje – för alla. Välkommen att delta i över hundra aktiviteter som visar upp tjusningen i berättande.

Veckan innehåller berättarkaféer, seminarier, utbildningar, tävlingar, berättarteater och mycket mer. De olika aktiviteterna under Berättarfestivalen presenteras av berättare från regionen, med gäster från både Sverige och Europa.

Tillsammans vill de visa att berättande kan vara allt från en noggrant repeterad historia eller ett verktyg i pedagogiska situationer, till ett spontant utbyte av minnen som för kulturarvet vidare. Ta del av den stolta berättartraditionen du med!

Berättarfestivalen arrangeras av Kultur Skellefteå, Västerbottensteatern, Skellefteå museum och Västerbottens museum i samverkan med en mängd lokala arrangörer.

HOUSE OF METAL

– Norrlands största hårdrocksfestival

Festivalen har arrangerats varje år sedan 2007 på Folkets Hus. Under kulturhuvudstadsåret har du möjlighet att besöka *House of Metal* under vecka 9. Festivalens besökare får ta del av cirka 25 band från Sverige och övriga världen. House of Metals ambition är att bli Sveriges bästa metalfestival.

12 POINTS JAZZ – Jazz från hela Europa

En festival som visar upp unga, kreativa och ambitiösa jazzmusiker från hela Europa. Ta del av festivalen när den besöker Umeå. *12 Points Jazz* hör egentligen hemma i Dublin men arrangeras vart annat år i någon av Europas unga, vibrerande städer.

12 Points Jazz.



30/4-19/6 Gijvra (vår)

2014 NYA Västerbottens författare

Litteratur

Bildmuseet

Kinesisk samtidskonst

Année Olofsson

Crossing Boarders

Inta Ruka

Norrländsk passion

TEATER
TALTPROJEKT!

The Shape of
Punk to Come

River Stories

Unlimited!

FESTIVALER

2
DAYS
IN Umeå

MADE →

Umeå
Kulturnatta

Foto/Riga

Äventyrslek
Umedalen

Ny
Häll-
konst

Crescendo

Fair
City

Kommunikation

micro
4 GB



Zhang Huan, Family Tree, 2000. © M+ Sigg Collection



Foto: Per Lundberg



Gjorra. Återvändandets tid.

Nu är dagarna och nätterna ljusa, ett bedövande dån släpper isarna, de levande vattendragen kittlar marken, lockar grönskan att återvända. Miessemånnu är ordet för maj, kalvmånaden, de är då de tar sina första stapplande steg. Till de trygga bekanta barfläckarna på fjällsluttningar återvänder de år efter år, till samma bekanta marker. Kalvarna samlar kraft, samlar mod för livsvandringen.

ÅSA SIMMA



Zhang Xiaogang, Bloodline Series, 1998. © M+ Sigg Collection

GIJRRRA (VÅR) 30/4–19/6

AXPLOCK UR PROGRAMMET

2014 NYA VB-FÖRFATTARE – Barn skriver en bok

Det här projektet ger 2 000 barn och unga i länet möjligheten att skriva och ge ut en bok. Författarna får under festliga former presentera och sälja sina böcker vid en stor bokmässa i Umeå i maj. Bakom projektet står Umeå Legend Club och Berättarföreningen Tellus.

KINESISK SAMTIDSKONST

Bildmuseets salar fylls under sommaren 2014 av en stor utställning med kinesisk konst från de senaste decennierna. Verken som ställs ut kommer från en av världens främsta samlingar av kinesisk samtidskonst: The M+ Sigg Collection. M+ är Hongkongs nya museum för visuell kultur som öppnar under 2017.

INTA RUKA – Fotografier från Lettland

Den internationellt erkända lettiska fotografen Inta Rukas bilder visas i Västerbotens museum. Hon har sedan 1980-talet

med värme porträtterat människor i glesbygd och storstad, och har för detta vunnit flera stipendier och priser.

ANNÉE OLOFSSON – Utställning på Galleri Andersson/Sandström

En av Sveriges mest betydande samtida fotografer kommer att presentera en helt ny, aldrig tidigare visad fotografisk serie i storformat som hon arbetat med under tre års tid. En oerhört stark svit som tematiskt skiljer sig väsentligt från hennes tidigare arbeten. De handlar om miljöer som vid en första anblick kan uppfattas som romantiskt idylliska men som bakom fasaderna beskriver ofrivillig instängdhet och livssituationer man inte har kontroll över.

NORRLÄNSK PASSION

– Nyskapande äventyr i cirkustält

Ett stort, nyskapande teateräventyr i ett cirkustält – det är *Norrländsk passion*. Tre unga norrländska dramatiker har skrivit var sin pjäs, och tillsammans bildar de tre verken *Norrländsk passion*, som visar upp vad som skapas i norra Sverige.





Projektet bidrar till nya möten, utökade nätverk och förbättrad samverkan mellan Västerbotten och Europa.

CROSSING BOARDERS CAMP

Under sommaren presenterar insamlingsstiftelsen Crossing Boarders lägret *Crossing Boarders Camp*. Det är en nyskapande lägerverksamhet för personer mellan 13 och 18 år, med fokus på tjejer. Målet är att öka tillgången till fritidsaktiviteter för underrepresenterade grupper.

SATSNINGAR

Läs mer om övergripande projekt och återkommande teman på sid 80–95.

8 ÅRSTIDSKONSERTER

– The Shape of Punk to Come

Återvändandets årstidskonsert är orkestertolkning av hardcorebandet Refuseds sista skiva *The Shape of Punk to Come*. Det legendariska Umeå-bandet utgör en milstolpe i punkens historia.

Refused satte den svenska hardcore-scenen på världskartan och nu rekomponeras och arrangeras *The Shape of Punk to Come* i en orkesterversion, framförd av NorrlandOperans Symfoni-orkester.

CHALLENGING POWER – Unlimited! European OFF Meeting

Unlimited! är ett nätverksmöte för professionella fria scenkonstutövare. Mötet består av workshops, seminarier och master classes, och inleds med ett offentligt föreläsningsprogram kallat Live Art Marathon, där du får ta del av en mångfald av konstnärliga och kulturella uttryck från Europa och Mellanöstern. Mötet, som arrangeras av Teatercentrum och europeiska systerorganisationer, sätter fokus på en gränsöverskridande och normkritisk kreativitet. Samtidigt undersöker deltagarna hur digitala nätverksplattformar kan öka tillgängligheten och bidra till interkulturellt skapande och samarbete.

FAIR CITY – Tema: kommunikation

Elever från södra Umeå arbetar kreativt med hur de ser på framtidens kommunikation i staden. Hur kommunicerar vi egentligen, och varför? Kulturverkets konstnärer och HUMlab tar sig an frågan och låter barnen leda vägen.

URBAN FORUM – Äventyrslek Umedalen

Under återvändandets årstid invigs *Äventyrsleken på Umedalen*: En ny mötesplats för alla med lusten att leka och upptäcka. Detta sker med en områdesfest som utgår ifrån de boendes egna intresseområden t ex graffiti, körsång och akrobatik.



Foto: Sarah Naut.



Rock Art in Sápmi. Hällristning Stornorrfors.



Umedalen Skulptur, Jaume Plensa. Foto: Galleri Andersson/Sandström

Äventyrsleken har skapats i en aktiv dialog med de boende på Umedalen.

RIVER STORIES – Crescendo

Den 31 maj ställer sig 400 ungdomar på scen på gården till Gamla fängelset i Umeå för jättekonserten *Crescendo*, ordnad av Kulturakademien som en del av River Stories-projektet. *Crescendo* är ett samarbete över landsgränserna där samtliga musikskolor i Västerbotten deltar tillsammans med flera körer från Helgeland i Norge. För musiken står tonsättaren Arvid Martinsen och Jonas Knutsson med band.

ROCK ART IN SÁPMI – Finn ny hällkonst

Under 2013 utlyser projektet Rock Art in Sápmi en tävling för att finna ny hällkonst i Västerbotten. Under kulturhuvudstadsåret kommer vinnaren att utses och fyndet presenteras. Vinnaren får en prissumma och stor ära. Juryn består av arkeologer från Västerbottens museum och Umeå universitet.

FESTIVALER

UMEÅ KULTURNATTA

– Ett dygn med kultur

Umeå Kulturnatta är den största och mest omfattande återkommande kulturhändel-

sen i Umeå. Arrangemanget innebär ett dygn fyllt av kultur i staden, med över 2 500 aktörer som deltar i fler än 300 programpunkter. Programmet presenteras av över 150 olika arrangörer inför tiotusentals besökare, vilket är ett exempel på medskapande när det är som bäst! Alla arrangemang denna dag har fri entré och hela dygnet bjuder på kulturhändelser utöver det vanliga. 2014 firar Umeå Kulturnatta tioårsjubileum.

2 DAYS IN UMEÅ – Ung scen

Umeå fritid ungas bidrag till kulturhuvudstad 2014. Utöver två dagars musikfestival med ett 100-tal olika musik/dans akter på fem olika scener, har vi fått äran att arrangera Sveriges största drogfria ungdomsfestival *Livet är en fest*. Fritidsforums årliga festival för gårdsungdomar från hela Sverige. Delaktighet, mångfald och att ha kul tillsammans är ledord.



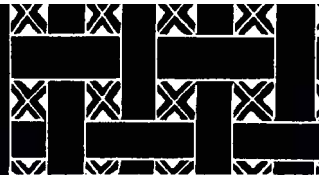

Under tio år har festivalen, som flyttar runt i landet, arrangerats av och med unga. Olika workshops, föreläsningar, disco, lan och tv-spelsturneringar anordnas.

MADE – Music, Art, Dance, Experience

MADE-festivalen är en återkommande scenkonstfestival i Umeå som startades 2006 och som vässar sitt utbud ytterligare för kulturhuvudstadsåret. Festivalen står för det oväntade, och grundar sitt konstnärliga program på internationella, nationella och lokala artister och konstnärer. MADE är en unik festival i tiden med genreblandade uttryck, och den manifesterar NorrlandsOperans vision "En spelplats för nya uttryck".

Du har möjlighet att påverka! Se mer på www.umea2014.se

20/6-10/7

Gijvragiessie
(vårsommar)

BLOOM

DRS - Designhögskolan

Fair City
"Resande"

STADION
MUSIK

Den sociala
trädgården

URBAN FORUM

VASAPLAN





A Choral Midsummer Light's Dream

Samisk traditionell
LAKEKONST
Då och nu



Konsten seglar in II

JÄTTEPICKNICK

FESTIVAL
Tango

River Stories

8 Samiska konstnärer
Liselotte WAUSTEDT

Stor-Nilla och
Lill-Docka



Gammlia. Foto: Petter Engman, Västerbottens museum.



Umeå Institute of Design. Foto: Annakarin Drugge.



Sångkraft. Foto: Johan Gunesås.

Per Enoksson. Gentik mellan 7-11.



Gijragiessie, Växandets tid

Försommaren, försiktigt klär sig jorden i grönska, smyckar sig med färger från växtligheten. Aktsamt och trevande sträcker hon sig i den varma luften, grödan växer sig starkare. Trädens löv blir modigare låter sig lekas av vinden. Myggen driver renhjordarna till fjällens glaciärer. Vi förbereder oss att flytta till fjällen, där kalvarna fått vara, fått växa i sin trygga renhjörd.

ÅSA SIMMA



Bloom. Foto: Umeå Turistbyrå.

GIJRRAGIESSIE (VÅRSOMMAR) 20/6 – 10/7

XPLOCK UR PROGRAMMET

A CHORAL MIDSUMMER LIGHT'S DREAM – Internationell körfestival

A Choral Midsummer Light's Dream är Umeås internationella körfestival. Festivalen som får hela Umeå att sjunga arrangeras av Kammarkören Sångkraft under årets ljusaste vecka – midsommar. På programmet står bland annat konserter, workshops och ett specialskrivet Europaverk för festivalen.

DESIGN RESEARCH SOCIETY 2014

Välkommen till Design Research Society 2014-konferensen i Umeå under midsommarveckan. Konferensen är den främsta globalt inom designforskning och ordnas varannat år någonstans i världen, och ordnas nu för första gången i Norden. Konferensen sammanför de främsta inom fältet för att tillsammans utveckla framtidens designforskning.

Designhögskolan ligger på konstnärligt campus vid Umeälven och befolkas av studenter och lärare från hela världen. UID

ligger i topp i flera internationella rangordningar och är en inspirerande mötesplats för kreativa människor.

SAMISK TRADITIONELL LÄKEKONST DÅ OCH NU – Utställning

Med stöd från Sametinget inviger *Centrum för samisk forskning* och Medicinhistoriska museet i Umeå under växandets årstid en ny utställning om den samiska läkekonsten. I flera hundra år har den samiska kulturen samlat på sig kunskaper om hur vi kan läka och förebygga skador och sjukdomar, och denna utställning låter dig uppleva utvecklingen av samisk läkekonst från dåtid till nutid.

En del i utställningen är örträdgården, där några av de viktigaste växterna odlas för att sedan användas under en workshop där växternas extrakt utvinns och testas på olika sätt tillsammans med Umeå universitets kemiska institution.

BLOOM – Hela Umeå kläs

Umeå har av tradition ett omfattande och väl genomarbetat blomsterprogram, *Bloom*. Under 2014 spetsas programmet



med olika teman som lockar till samarbeten med medborgarna, experter, konstnärer m fl. *Bloom* ger en tankeväckande och vacker utsmyckning av Umeå och ett nytt perspektiv på stadens blommor. I parkerna visas allt från ätbara planteringar och pedagogiskt sammansatta rabatter till högklassig design av trädgårdsvärldens kändisar.

KULTUR FÖR SENIORER. KULTUR OCH HÄLSA – Jättepicknick

Jättepicknicken är ett årligt arrangemang i Döbelns park och uppstarten till hela sommarprogrammet. Programmet omfattar allt från musik, allsång till boulespel och guidade turer i omgivningen. Seniorerna träffas, trivs och äter medhavd picknick i det gröna. Under 2014 blir Jättepicknicken något utöver det vanliga. Då får seniorerna chansen att uppleva Jättepicknicken, med efterföljande sommarprogram, i ett europeiskt perspektiv.

SATSNINGAR

Läs mer om övergripande projekt och återkommande teman på sid 80–95.

8 ÅRSTIDSKONSERTER – Stadionmusik

Växandets årstid inleds med *Stadionmusik*, en dramatiserad föreställning som sammanför arenaidrottens ingredienser

med samtida konstmusik i ett nyskapande verk. Arenaföreställningen i Noliahallen i Umeå sammanför ca 400 medverkande: elitidrottare på olympisk nivå, solister, NorrlandsOperans Symfoniorkester, ungdomsidrottare och kör. För regi och koncept står David Moss. Förbered dig för ett fascinerande och oväntat möte mellan idrott och musik.

8 x KONST – Vasaplan, den sociala trädgården

Under växandets årstid förvandlas Umeås ständigt aktiva busstorg Vasaplan till en social trädgård. Projektet 8 x konst tar sig an att ge torget ett nytt ansikte, där det kan fyllas av till exempel frösättningar och kolonilotter. Det blir en plats för utställningar, möten, konserter och andra typer av sociala aktiviteter. Umeås vision är att öka befolkningens mängd till 200 000 invånare år 2050 – då måste de offentliga ytorna förvandlas för att möta behoven. Precis som Vasaplan under växandet.

8 SAMISKA KONSTNÄRER – Liselotte Wajstedt

Liselotte Wajstedt är manusförfattare, regissör och filmare. Hennes filmer rör sig ofta någonstans i gränslandet mellan dokumentär och experimentell konstfilm. I hennes nya filmprojekt *The Lost One* som har premiär på Bildmuseet 2014 söker hon sin familjs historia och sina samiska rötter.

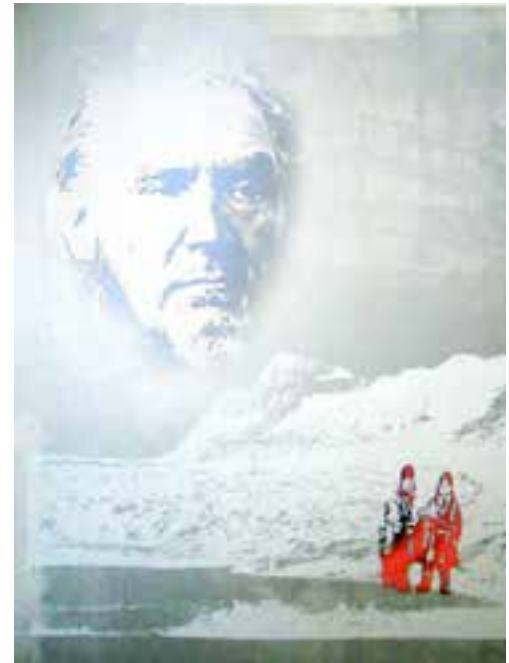

FAIR CITY – Tema: resande

Under växandets årstid fokuserar Fair City-projektet på resande. Be Green, Kulturverket och skolelever i Umeås västra delar undersöker resandet i Umeå och ger oss nya perspektiv på hur det skulle kunna fungera i framtiden.

URBAN FORUM – Aktivitet Vasaplan

Under växandets årstid spirar en nyskapande trädgård i höjden. Fokus sätts på hur den plats som är kollektivtrafikens hjärta i Umeå, kan utvecklas. Utmaningen är att materialisera begrepp som upptäcka, transformera, tillgängligöra och kommunicera. *Vasaplan* är ett nationellt samverkansprojekt.

RIVER STORIES – Stor-Nila och Lill-Docka

Stor-Nila och Lill-Docka är en musikal som handlar om kärlek, bråk, fattigdom och om samernas liv under 1800-talet. Texten är skriven av Mikael Niemi och musiken av Per Eglund. Alla grundskolor i Västerbotten får en kopia av musikalen och studiematerial som de kan använda i flera skolämnen. Offentliga föreställningar kommer att framföras i Umeå, Lycksele, Storuman och Tärna.





FESTIVALER

MIDNIGHT LIGHT TANGO FESTIVAL

Under Tangofestivalen kan du gå helgkurser med framstående internationella kursledare eller titta på tangouppvisningar i världsklass på Västerbottens museum och andra platser runt om i staden. Tangofestivalen anordnas av Umeå Argentinska tangoförening, Tango Norteno.

Projektet skapar nätverk mellan tangoföreningen i Umeå och andra tangoföreningar i Sverige och Europa. Ett speciellt samarbete genomförs med Riga under kulturhuvudstadsåret.

Foto: John Perivolaris. (CC BY-NC-ND 2.0).



Det här är inte allt. Se programmet på www.umea2014.se

11/7-28/8 Giessie
(sommar)



8 samiska konstnärer
Carola Grahn



Fair City: energi



River Stories



Rock
Out Wild



Visfestival
Holmön

Umeå
fotbollsfestival



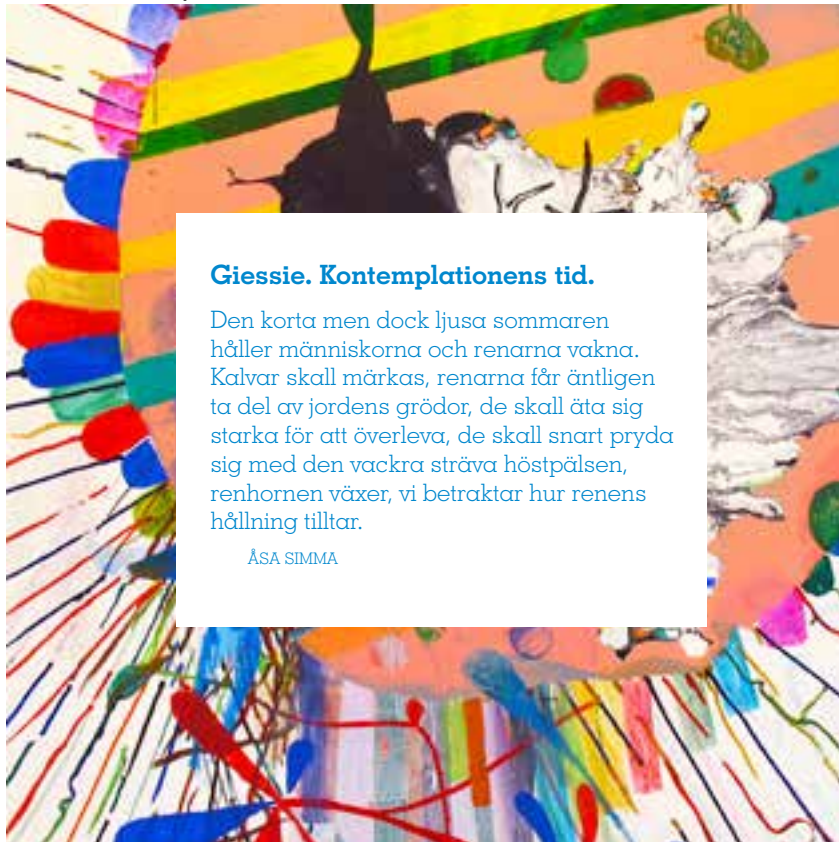

Giessie. Kontemplationens tid.

Den korta men dock ljusa sommaren håller människorna och renarna vakna. Kalvar skall märkas, renarna får äntligen ta del av jordens grödor, de skall äta sig starka för att överleva, de skall snart pryda sig med den vackra sträva höstpälsen, renhornen växer, vi betraktar hur renens hållning tilltar.

ÅSA SIMMA



GIESSIE (SOMMAR) 11/7–28/8

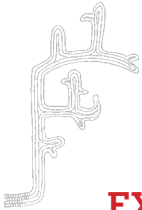

EXTRAORDINÄRT

ELEKTRA – Unik opera

NorrlandsOperan skapar historia när man presenterar en unik version av Richard Strauss *Elektra*. Operan framförs för första gången någonsin i fullt format utomhus i en produktion som omfattar mer än 250 medverkande. För att göra det expressivistiska mästerverket rättvisa samarbetar NorrlandsOperan med katalanska scenkonstgruppen La Fura dels Baus, som fick sitt internationella genombrott när de iscensatte invigningen av OS i Barcelona 1992.

XPLOCK UR PROGRAMMET

U x U – musikfestival av folket, för folket

Sommaren 2014 arrangeras för första gången U x U (you by you), musikfestivalen av folket – för folket. Festivalen möjliggörs genom så kallad gräsrotsfinansiering (crowdfunding), vilket innebär att antalet in-

volverade avgör storleken. Umeås musikliv och invånare har bemött festivalen med stort engagemang, men U x U lockar även besökare och deltagare såväl nationellt som internationellt. En fantastisk festival väntar – exakt *hur* fantastisk är upp till dig!

SOMMARTEATER

– Hjärtat som ingen ville ha

Hjärtat som ingen ville ha är en sommarföreställning för alla åldrar med musik, dans, akrobatik och eld. Berättelsen är inspirerad av en saga av Maria Gripe och ges i performance-tappning, dramatiserad speciellt för Umeås nya amfiteater i Broparken.

Kulturcentrum sätter upp föreställningen som ett led i sitt 40-årsjubileum och i den framträder ungdomar från Teatermagasinet tillsammans med föreningarna Jamo Jamo Arts och Lek som en gycklare.

SWEDISH BEACH TOUR

Mitt i kontemplationen fylls centrala Umeås gator med sand för att bana väg för Swedish Beach Tour i beachvolleyboll. Den 6–9 augusti kommer europeiska topp-





spelare till Umeå för att göra upp i vad som alltid är ett välbesökt evenemang, arrangerat av Svenska Volleyevent och lokala Iksus beachsektion. Mellan matcherna kan du kika på utomhusbio, volley-uppvisningar eller låta barnen pröva på sporten själva.

FRIIDROTTS-SM

Ett klassiskt arrangemang inom svensk idrott som omfattar samtliga grenar förutom maraton och stafetter och som drar till sig ett stort publik- och medialt intresse. 1972 och 1992 arrangerades SM:et i Umeå, båda gångerna inför stor publik. 1972 års stora stjärna var diskuskastaren Ricky Bruch vars 64.40 fortfarande är mästerskapsrekord.

Vid SM:et 1992 vann medeldistansstjärnan Malin Ewerlöf sin första titel på 800 m. Arrangörsföreningarna IFK Umeå och Umedalens IF vann höjdguld genom Maria Gruffman-Rönnlund, IFK och Patrik Thavelin, UIF.

Umeås stora hopp 2014 knyts till medeldistansaren Viktoria Tegenfeldt och sprintern O´Dain Rose.

SATSNINGAR

Läs mer om övergripande projekt och återkommande teman på sid 80–95.

8 X KONST – Konstcampen

Konstcampen låter kulturen ta nya oväntade arenor i anspråk. Vad händer till exempel om ett gäng konstnärer rullar in på en campingplats med sin pimpade husvagn och slår upp ett stort tält? På *Konstcampen* bjuder konstnärerna på bland annat filmvisning och workshops.

8 SAMISKA KONSTNÄRER – Carola Grahn

Konstnären Carola Grahn arbetar med flera olika medier, bland annat fotografi, ljud och text, och under 2014 producerar



Friidrotts-SM.



La Fura dels Baus.



The Bombettes. Foto: Andreas Nilsson.

hon ett nytt ljudverk för Bildmuseet.

Hennes verk fokuserar ofta på maktstrukturer i relation till genus och etnicitet, verk där hon bland annat utforskar och ställer frågor kring samisk och svensk identitet.

FAIR CITY – Tema: energi

Under kontemplerationens årstid handlar Fair City-projektet om vad energi egentligen behövs till. Kulturverket presenterar tillsammans med barn och unga från norra Umeå kreativa tankar om hur Umeå kan utvecklas hållbart och rättvist i energi-frågan. Till hjälp har de Naturskolan och Lär- och forskningscentrum.

RIVER STORIES – Rock Out Wild

Projektet River Stories samarbetar under kontemplerationens årstid med hårdrocks-festivalen Rock Out Wild. Festivalen tar plats vid den brusande Vindelälven i anslutning till Nalovardo skidanläggning utanför Sorsele 1–2 augusti 2014.

Rock Out Wild innehåller både riktigt hård metal, men även mjukare tongångar. Ta del av en glädjefull stämning där människor i alla åldrar möts!

FESTIVALER

UMEÅ FOTBOLLSFESTIVAL

– Internationell ungdomsturnering

Umeå Fotbollsfestival är en av Sveriges största internationella ungdomsturneringar i fotboll, med drygt 7 000 spelare och ledare. Festivalens ambition är att alla ska ha möjlighet att delta. Därför har turneringen barn- och ungdomsklasser, en klass för funktionsnedsatta samt en klass som genomförs i samarbete med Korpen.

Utanför fotbollsplanen anordnas också aktiviteter och mötesplatser. Inför 2014 är intentionerna att utöka antalet internationella lag, attrahera fler flicklag samt skapa en miljömässigt hållbar festival genom reseplanering och klimatsäkring.

FOLKMUSIK INTAR STADEN

Mellan den 4 och den 10 augusti arrangeras en vecka fylld med folkmusik och visor runt om i staden. På programmet står bland annat Riksspelmansstämma med Zornmärkesuppspelningar och Folkskandiaträff med 120 unga från Norden. Veckan avslutas med återkommande Folkmusik- och visfest på Västerbottens museum.



Foto: Marcin Kempski.

VISFESTIVAL HOLMÖN – Mångsidig mötesplats

Visfestival Holmön är viktig för visan i Norden och 25–27 juli 2014 bjuder arrangörerna, Visans Vänner i Umeå, på en av Skandinavien mest mångsidiga visfestivaler. Programmet rymmer bland annat flera välkända visartister och några mindre etablerade överraskningar.

Eftersom Visfestival Holmön fyller 20 år under kulturhuvudstadsåret planeras även en jubileumskonsert, den går av stapeln onsdag 23 juli i centrala Umeå, där välkända artister med anknytning till minoritetsspråken kommer att uppträda.

BLUESFESTIVAL

Umeå är en av Sveriges starkaste fästen för Blues och Rootsmusik. Därför kommer Umeå Bluesförening tillsammans med restaurang Droskan under kulturhuvudstadsåret att presentera en festival med det bästa inom dagens Blues och Rootsmusik. Vi kommer att bjuda på artister och band av lokal, riks och internationell kaliber från denna spännande genre.



Programmet uppdateras kontinuerligt. www.umea2014.se



Samiska
skatter

Matfest

TJAKTTJA-
GLESSIE

Skördandets årstid

29/8-9/10

Vävmässa

Fair
City

Framtidens
skola

Survival
Kit

Nycirkus



Foto: Herman Dahlgren.



Survival Kit. Foto: Fanny Carinasdotter.



Per Encksson: Merde.



Matfest. Foto: Annakarin Drugge.

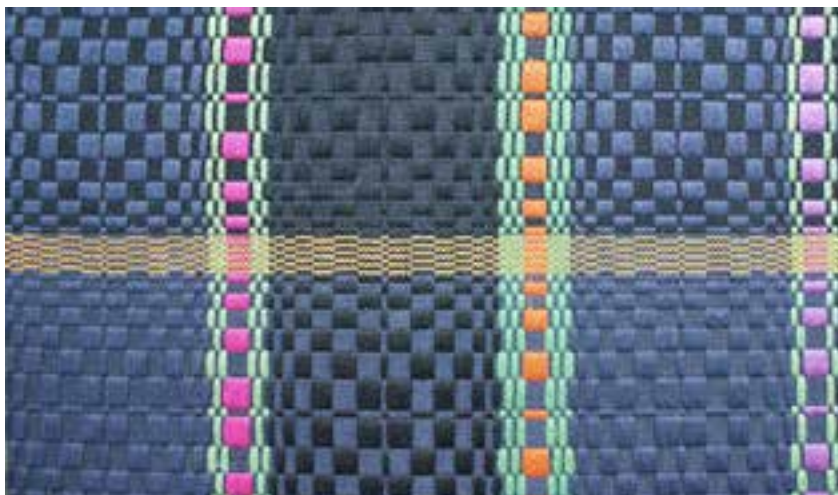

Vävmässa. Foto: Mats Pallin.

TJAKTTJAGRESSIE (HÖSTSOMMAR) 29/8–9/10

AXPLOCK UR PROGRAMMET

SAMISKA SKATTER

– Utställning av bruksföremål

I utställningen *Samiska skatter* på Skogsmuseet i Lycksele kan du ta del av en av världens mest intressanta samlingar av samiska bruksföremål. Utställningen innehåller även fascinerande konst, spännande dokument och böcker. Föreläsningar, seminarier och föreställningar arrangeras på Gammlplatsen i samband med utställningen.

För dig som vill resa till Lycksele finns tur- och returesor från Umeå med både tåg och buss.

MATFEST – Fem dagar för matälskare

Alla som älskar mat har under fem höstdagar 2014 möjlighet att på flera olika sätt njuta av och delta i matkulturen. Matfesten består av allt från tematält och tävlingar till marknader för lokala råvaror. Den samiska matkulturen har också en central roll i matfesten.

NYCIRKUSFESTIVALEN – folkfest med spektakulära konstformer

Nycirkusfestivalen är en inspirerande och kreativ mötesplats och folkfest som Umeå Teaterförening arrangerar. Ta del av det mest intressanta, utmanande och spektakulära inom konstformerna nycirkus, gatuartisteri och varieté.

Festivalen pågår under kulturhuvudstadsåret i tio dagar, mellan den 29 augusti och den 7 september.

VÄVMÄSSAN 2014 – Norrlandsdebut för populärt arrangemang

Den 18-20 september 2014 kommer Vävmässan till Nolia i Umeå. På temat "Vävlust" kan du ta del av utställningar, föreläsningar, försäljning, utflykter, kurser, workshops och festkväll. Det här är första gången mässan – som väcker stort internationellt intresse – är förlagd till norra Sverige, så den får en norrländsk prägel. Mässan arrangeras vart tredje år av Svenska Vävrådet i samarbete med bland andra läns hemslöjds konsulenten och Västerbottens läns hemslöjdsförening.



SURVIVAL KIT UMEÅ – **Konstfestival om överlevnad**

Survival Kit är en konstfestival som handlar om överlevnad på olika plan, såväl globalt som lokalt. Under festivalen visar ett trettiotal konstnärer från Sverige och övriga världen sina verk. *Survival Kit* tog sin början i Riga 2009 och innebär sedan 2012 ett aktivt utbyte mellan konstscenen i Riga och Umeå.

SATSNINGAR

Läs mer om övergripande projekt och återkommande teman på sid 80–95.

8 x KONST – Street Art

Street Art är ett arrangemang som ger plats åt konsten utomhus, mellan husen. Under ett antal dagar i juni 2013 fylls Umeås gator av idéer, prakt och förundran. Utifrån erfarenheterna från de dagarna utformas ett mångfacetterat och omfattningsrikt program för 2014 där urbana interventioner tillför omistliga värden sprungna ur medskapande och professionalism.

FAIR CITY – Tema: framtidens skola

Under skördandets årstid drar skolorna igång igen, och därför är det naturligt att Fair City-projektet den här årstiden fokuse-

rar på just skolan. Elever från Sävar utanför Umeå arbetar med Kulturverkets konstnärer och använder sig av alla möjliga uttrycksformer för att visa upp sin vision av framtidens skola.

Kulturverket. Illustration: Frida Hammar



FESTIVALER

KINESISK KULTURFESTIVAL

– Kulturutbyte mellan Umeå och Kina

Under den kinesiska kulturfestivalen lyfts den levande kinesiska kulturen i Umeå fram. Festivalen vill skapa ett offentligt rum för kinesisk kultur samt utveckla det mångåriga kulturutbytet mellan Umeå och Kina.

På programmet under kulturhuvudstadsåret står bland annat en större föreställning, konst och musik.

UMEÅ FASHION WEEK – Mode i fokus

Intresset för mode och design är stort hos Umeås unga befolkning och under Umeå Fashion Week erbjuds modevisningar, butiksevent och utställningar. Umeå är norra Sveriges ledande shopping- och modestad, och många internationellt kända mode-designers som Johnny Johansson, Petter Hollström, Sandra Backlund och Helena Hörstedt kommer från Umeå.

Umeå Fashion Week arrangeras i mitten av oktober 2014 för sjätte gången.



Du har möjlighet att påverka! Se mer på www.umea2014.se

10/10-20/11

Tjakttja
(höst)

BLANCHE & MARIE

Marie Curie

Nyskriven opera

FROSTBYTE

LAN

Kammarmusikfest

Musik, mingel, Mat

Liet International

Minoritetsspråkens melodi-
festival

MR-dagarna

Mänskliga rättigheter

Jazzfestivalen 46 år!

Filmfestival







P.O Enquist. Foto: Ulla Montan.



Tjakttja. Drivkraftens tid.

Frosten gör sig närvarande, greppar jorden, det gulnade gräset lägger sig på marken likt grått hår. Året som gått har gjort jorden äldre. Tiden driver jorden till vila, hon gör sig redo för den lilla döden. Mörkertiden, skåbma närmar sig, berättelser om livets gåtfullhet hjälper oss genom mörkertiden.

ÅSA SIMMA



SAGATEATERN
Oppen Kulturscen



Frostbyte. Foto: Emil Lindgren.

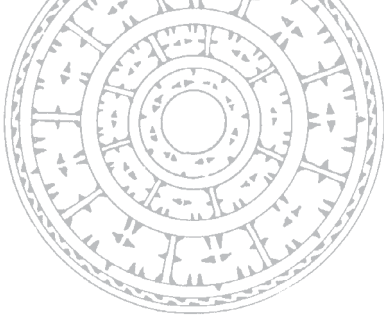

TJAKTTJA (HÖST) 10/10–20/11

AXPLOCK UR PROGRAMMET

BLANCHE OCH MARIE

Blanche och Marie är en nyskriven opera av Mats Larsson Gothe och Maria Sundqvist som uruppförs på NorrlandsOperan under 2014. Operan är baserad på Per Olov Enquists roman *Boken om Blanche och Marie* och handlar om den möjliga och den omöjliga kärleken. Operan kretsar kring fyra fantastiska gestalter i förra sekelskiftets Paris och i centrum står dubbla Nobelpristagaren Marie Curie och Blanche Wittman, en gång världens mest kända mentalpatient.

FROSTBYTE – LAN för datorspelare i alla åldrar

Nu har det blivit dags för alla som gillar datorspel att lyssna lite extra. Under kulturhuvudstadsåret arrangeras nämligen ett större LAN i Umeå. Lanet är en mötesplats för datorspelare i alla åldrar och går under namnet FrostByte.

UmeLAN är föreningen bakom FrostByte, en förening som verkar för att utveckla e-sporten och datorspelskulturen i norra Sverige.

KAMMARMUSIKFEST

Svante Henryson, uppvuxen i Umeå och verksam som musiker och tonsättare, leder en festival med Sävargården och dess restaurang som inspirerande miljö.

Kammarmusiken får kryddor av hårdrock och jazz, konserter blandas med workshops, musikelever får spela med proffs och restaurangen ger spännande kulinariska bidrag. Djarva experiment samsas med klassisk skönhet.

LIET INTERNATIONAL

Liet International är minoritetsspråkens melodifestival, ett mångspråkigt alternativ till den europeiska schlagerfestivalen. Liet International skapar en scen för artister och band som verkar på minoritetsspråk. Festivalen har ägt rum sedan 2002 och är ett av de största europeiska arrangemangen för stöd till minoritetsspråk.

Under kulturhuvudstadsåret arrangeras den i samband med Mänskliga rättighetsdagarna i Umeå. Syftet med festivalen är att främja och skapa intresse för minoritetsspråken.

MÄNSKLIGA RÄTTIGHETSDAGARNA

I november 2014 kommer Mänskliga Rättighetsdagarna att arrangeras i Umeå. Här kommer rättighetsfrågor på olika sätt uppmärksammas och lyftas fram. Mänskliga Rättighetsdagarna i Umeå syftar till att sprida kunskap om mänskliga rättigheter och till att fördjupa och utveckla det regionala rättighetsarbetet.

SATSNINGAR

Läs mer om övergripande projekt och återkommande teman på sid 80–95.

8 ÅRSTIDSKONSERTER – Verk till Jazzfestivalen 2014

Till höstens årstidskonsert har en etablerad jazzmusiker skrivit ett verk till NorrlandsOperans Symfoniorkester som tar ut svängarna på ett alldeles speciellt sätt. Verket är en manifestation, en hyllning, till jazzen i allmänhet. Konserten är också fortsättningen på en lång tradition där Umeå Jazzfestival arrangerar en konsert tillsammans med symfoniorkestern.

8 SAMISKA KONSTNÄRER – Joar Nango

Vad är en offentlig plats? Den frågan försöker arkitekten och konstnären Joar Nango att besvara. I sitt projekt för Bildmuseet 2014 tittar han närmare på Umeås offentliga platser. Han studerar och kommenterar arkitektoniska miljöer och sammanhang.

I tidigare projekt har Nango bland annat undersökt samisk byggnadstradition.

FAIR CITY – Tema barns rätt

Under drivkraftens årstid firar vi FN-dagen, och Kulturverket, BRIS och projektet Fair City fokuserar därför på barns rättigheter. Skolungdomar från Marie-området i Umeå funderar på hur vi kan förbättra förhållandena för barn i framtiden, inte bara i Umeå utan i hela världen.

CHALLENGING POWER – Nationell genuskonferens

Umeå står som värd för G14, en nationell konferens som uppmärksammar genusforskning och jämställdhet. Konferensen arrangeras under hösten av Umeå kommun, Länsstyrelsen i Västerbotten och Umeå Centrum för genusstudier (UCGS) vid Umeå universitet.

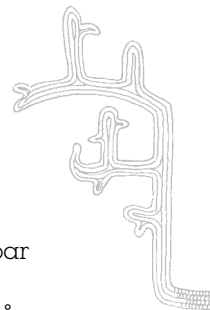

Joar Nango, ur projektet Doghouse, 2010



Illustration: Mikke Hedberg.



UMEÅ FOLKETS HUS
Kultur, konferens, mat



Fair City.



Foto: Annakarin Drugge.



NorrlandsOperans Symfoniorkester. Foto: Malin Arnesson.

FESTIVALER

JAZZFESTIVALEN

– Jazz i världsklass

Umeå Jazzfestival är en av Skandinavien ledande jazzfestivaler och återkommer givetvis under kulturhuvudstadsåret, då festivalen spetsas med unika konsertproduktioner och artister i världsklass. Här framträder jazzens internationella storheter, nya stjärnor introduceras och okända talanger upptäcks. Festivalen har funnits sedan 1968 och arrangeras av NorrlandsOperan i samarbete med Umeå Jazzstudio.

FILMFESTIVAL 2014

– Film i nya digitala salonger

Under invigningen av Väven, Umeås nya mötesplats för gränsöverskridande kultur, är byggnaden värd för Filmfestival 2014. Festivalen visar film i flera nya digitala salonger och söker sina rötter i det nordliga rummet men gör även utblickar i ett växande Europa. Filmfestival 2014 är ett avstamp för en långsiktig filmsatsning i Umeå med både reguljära visningar och festivalverksamhet med Väven som hemvist.



Programmet uppdateras kontinuerligt. www.umea2014.se



Zap Mama, Umeå Jazzfestival.



Tomasz Stanko, Umeå Jazzfestival.

21/11-29/1 Tjaktjadálvve
(höstvinter)

UMEÅ HÖSTLJUS







Tjakttjadálvvie. Vandrandets tid.

Solen vandrar i väg, försätter oss tystnad och väntan. Renarna skiljs till mindre hjordar, varsamt vandrar de till vinterbetena, marken är känslig och med försiktighet bör vi träda på henne. Hon sover under det gnistrande snötäcket, norrskenet, ljuset från deras ögon som lämnat oss betraktar oss, stjärnorna samlas i klara mönster så att vi finner vägen tillbaka, till det nya året som kommer.

ÅSA SIMMA



Rafael Lozano-Hemmer, Nave Solar, 2011. Foto: Antimodular Research.



Höstljus. Foto: Reine Vindebro.



TJAKTTJADÁLVVIE (HÖSTVINTER) 21/11–29/1

EXTRAORDINÄRT

FUTURE FLOWS THROUGH US

– Avslutningsfest

Kulturhuvudstadsårets avslutande fest. Eller, mera riktigt: festen där vi firar att livet nu går vidare och att vi faktiskt kan se vad nytt vi har att ta med oss in i framtiden. Väven och dess invigning är den givna mittpunkten för vårt firande. Äntligen får vi träda in i och ta del av byggnaden med dess olika aktiviteter och program. Vi blickar också in i framtiden genom att tända upp staden på ett sätt som tidigare inte skett i Umeå.

Vi låter stadens årliga ljusfestival breda ut sig i full skrud och prakt. Mörkret blir vår goda medspelare och ljusen leder oss ut i ett landskap där nu också ljudkonstverk, sånger och röster tar plats. Omgivna av dessa ser vi staden med nya ögon och öron. Vi gör allt för att alla olika smaker ska få sitt och att många också ska välja att prova något nytt.

Och för den som får lusten att fortsätta festen blir det dans och klubb-samarbeten "all night long" på nya, oväntade platser.

AXPLOCK UR PROGRAMMET

UMEÅ HÖSTLJUS

– Ljusfestival i stadskärnan

Umeå Höstljus är en ljusfestival som under kulturhuvudstadsåret utvecklas i samverkan med andra Europeiska städer bland annat Riga, som också är utsedd till Europeisk kulturhuvudstad. Umeå Höstljus startade 2005 och har sedan dess varit en experimentverkstad där bland annat arkitekter, konstnärer och fastighetsföretag undersöker hur ljus kan bidra till en attraktiv, spännande och trygg stadskärna.

En viktig del av ljusfestivalen är barnens ljusfest i Vänortsparken, som också kommer att utvecklas.

RAFAEL LOZANO-HEMMER

– Interaktiva installationer

Rafael Lozano-Hemmer arbetar med bland annat robotstyrt ljus, animeringar i realtid och platsspecifika ljud- och film-installationer. Han hämtar sin inspiration från arkitekturen och performancekonsten. Ta del av hans interaktiva verk på Bildmuseet, verk som kommenterar den



ökade likriktningen i urbana miljöer och samhällets övervakning av medborgarna.

VÄVEN – Invigning

Under kulturhuvudstadsåret färdigställs Väven i centrala Umeå. Väven är ett kreativt kvarter och en helt ny mötesplats för gränsöverskridande kultur vid Umeälven. Umeåbor och besökare kan under 2014 följa när en rad verksamheter, steg för steg, drar igång. Under året öppnar bland annat ett nytt kulturhus, ett livfullt inomhustorg, nya restauranger, caféer och hotell.

HJÄRTATS NYCKLAR – Dansk kyrkopera

Den danska kompositören Peter Bruun står bakom den nyskrivna kyrkoperan *Hjärtats nycklar*. Operan är baserad på västerbottensförfattaren Martin Lönnebos bok med samma namn. Operan framförs av Piteå Kammaropera i fyra län med premiär i Umeå under kulturhuvudstadsåret.

INVIGNING AV KVINNOHISTORISKT MUSEUM

Under vandrandets årstid invigs Sveriges första kvinnohistoriska museum. Museet ska vara en plats för nya upplevelser, insikter och sammanhang. Här möter historiska frågor samtiden, och lokala perspektiv det globala. Genom digitala

utställningar och insamlingar raderas de fysiska gränserna för att kunna besöka och vara delaktig i museets verksamhet.

SATSNINGAR

.....
Läs mer om övergripande projekt och återkommande teman på sid 80–95.

8 ÅRSTIDSKONSERTER MED DANS – HÉLA FATTOUNI och ERIC LAMOUREUX

Vandrandets årstidskonsert bjuder på ett nyskapande dansverk till levande musik. Föreställningen är resultatet av ett samarbete mellan NorrlandsOperans dansavdelning, NorrlandsOperans Symfoni-orkester, Centre Chorégraphique de Caen/Basse-Normandie i Frankrike samt koreograferna och de konstnärliga ledarna HÉLA FATTOUNI och ERIC LAMOUREUX.

CHALLENGING POWER – Det könade landskapet

Guidade turer genom staden som visar konkret förändringsarbete för en jämställd stad och som synliggör frågor som kräver förändring. Turerna genomförs på buss eller till fots, med guide eller på egen hand med kartguide. Denna satsning finns delvis tillgänglig redan idag men byggs ut inför programåret.

Kvinnohistoriskt museum. © Katapultkontoret.

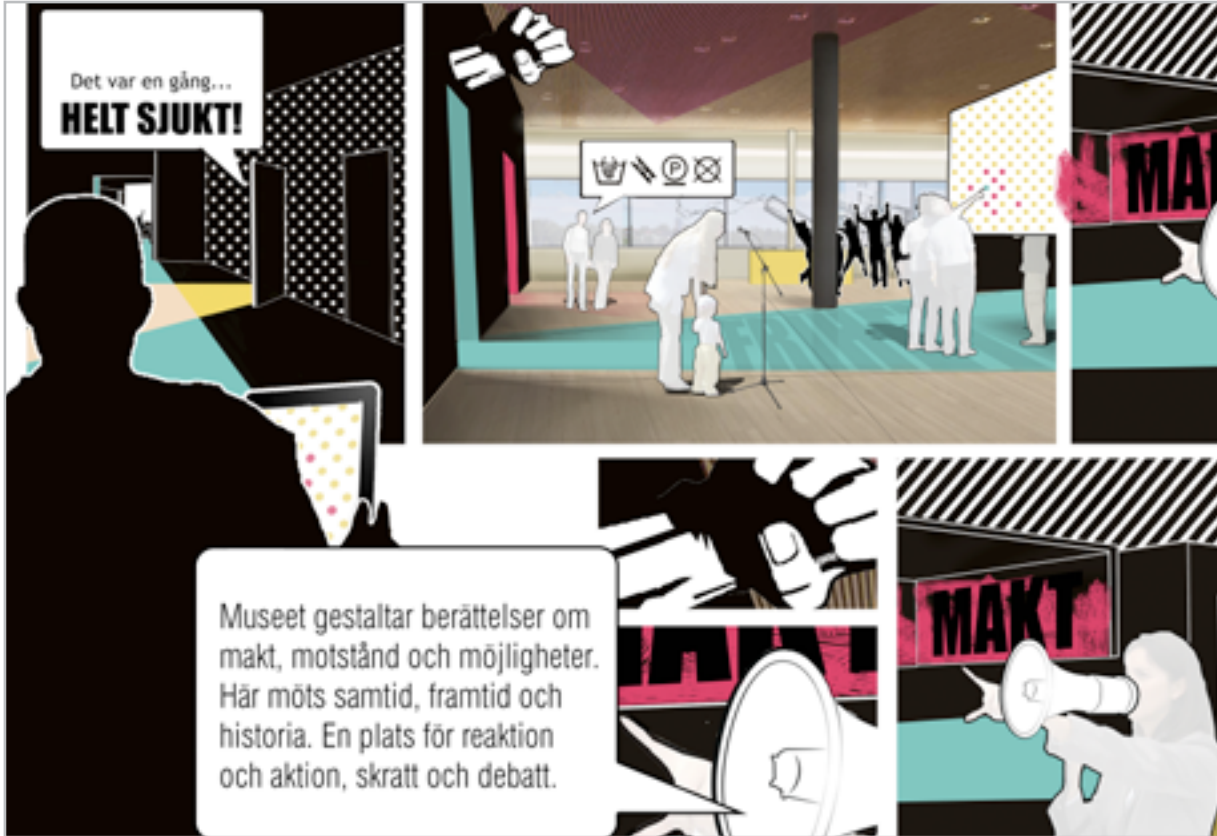

Kulturväven © Snøhetta.



Umeå Stadskyrka. Foto: Fredrik Larsson.

FAIR CITY – Tema kunskap

Kulturverket avslutar året med fokus på kunskap. I universitetsstaden finns paviljongen från projektet Fair City som handlar om just kunskap. Vad är kunskap i dag, och vad kommer att vara värt att veta i framtiden? Hur ser biblioteken ut och vem har rätt till kunskap? Tillsammans med Universitetsbiblioteket får barn och unga från Umeås östra delar arbeta kreativt med detta tema.

FESTIVALER

POP UP – Grand Slam

Pop Up Open är musikfestivalen som hyllar popmusiken. Festivalen låter dig frossa i popmusik av alla de slag från bekanta såväl som mindre bekanta akter. Pop Up Grand Slam är en del av Grand Slam 2014, som ska etablera Umeå som en av de självklara och levande musikstäderna i världen.

Grand Slam arrangeras av kulturföreningen Humlan i Umeå.



Frida Selander. Foto: Sara Lindquist.



Lisa Miskovsky. Foto: Andreas Johansson.



Cleo. Foto: David Lundmark.



Deportees. Foto: Elin Berge.



Annika Norlin. Foto: Håkan Sønnderland.



(CC BY-NC-SA-2.0)



Frida Hyvönen. Foto: Knotan.



Winhill/Losehill. Foto: Rebecca Gulan.

Du har möjlighet att påverka! Se mer på www.umea2014.se

SATSNINGAR



Vissa teman återkommer varje årstid, andra omfattande satsningar genomsyrar året i form av utvecklingsprojekt som ska skapa engagemang, deltagande och en kulturdriven tillväxt.

ÅTERKOMMANDE HÄNDELSER

8 ÅRSTIDSKONSERTER

I samarbete med NorrlandsOperan bjuder kulturhuvudstadsåret på åtta årstidskonserter. I samband med årstidsinvigningarna presenteras åtta konsertprojekt av hög konstnärlig kvalitet och med ett spännande tema. *Beethoven and beyond*, *Stadionmusik*, en rekonstruerad version av Refuseds album *The shape of punk to come* är några av årstidskonserterna. De åtta konserterna har inte bara skilda teman utan skilda spelplatser och konstnärliga ingångar och uttryck.

8 SAMISKA KONSTNÄRER

Under kulturhuvudstadsåret presenterar Bildmuseet åtta konstnärer med samisk bakgrund i åtta olika utställningar – en för varje årstid. Konstnärerna, som kommer från Sverige, Finland och Norge, arbetar

med en rad olika uttryck såsom måleri, skulptur, fotografi, film och även installationer och performance. Till utställningarna knyter Bildmuseet också föreläsningar, konstnärssamtal, workshops och seminarier.

8 x KONST

I projektet 8 x Konst genomförs under kulturhuvudstadsåret åtta konstnärliga gestaltningar, kopplat till de samiska årstiderna. Gestaltningarna kan vara allt från permanenta utställningar till tillfälliga framföranden. Bland projekten finns bland annat en gigantisk klädnyppa, en förvandling av busstorget Vasaplan till en trädgård och en konstnärlig campingplats.

De projekten kan du läsa mer om i den här boken, men utöver vad som beskrivs här kan du vänta dig ljudkonst i kommunens telefonväxel, inomhusmoln och andra performativa inslag.



CHALLENGING POWER

Challenging Power handlar om att utmana maktförhållanden, att lyfta frågor om norm och makt i ett strukturellt sammanhang för att få till stånd långsiktiga förändringar. Ett normkritiskt tänkande som utgångspunkt och som sätter fokus på *vi* istället för *dom* kan skapa viktiga frågeställningar och spännande rörelser.

Hur ser ett samhälle fritt från sexism, heteronorm, rasism ut? Kan vi som befinner oss mitt i det samhälle vi vill förändra, göra oss fria från den maktstruktur som format våra tankar och liv? Det handlar om frågor som exempelvis: Vem har tillgång till kulturen? Vem är utövaren och vem är konsumenten av kultur? och Vilka representationer gestaltas inom scenkonsten, vems perspektiv förs ut?

UMEÅ URBAN FORUM

Urban Forum är ett nätverk med den centrala målsättningen att utveckla idéer och metoder för en långsiktigt hållbar stadsutveckling. Urban Forum sätter stadens offentliga rum i fokus och genomför under kulturhuvudstadsåret en rad sociala, tekniska och kulturella aktiviteter som till exempel dialoger, stora ombyggnationer och tillfälliga installationer i Umeå.

Urban Forum utgår ifrån ett generellt kommunalt förvaltningsuppdrag som tar sin utgångspunkt i öppenhet, demokrati och jämställdhet.





JOVINGE
BILDENSKET
Eberhardsson



TRÁHPPIE – Samiskt kulturhus

Ta chansen att besöka det samiska kulturhuset som öppnades under 2012. Tráhppie betyder "ett horn med många grenar" på umesamiska, vilket passar bra eftersom huset fyller många funktioner. Här kan du köpa samisk slöjd, läsa samiska böcker och se på utställningar. Föreläsningar och jojkkonserter hålls under året och du har möjlighet att smaka på samiska specialiteter som gahkku (samiskt bröd) med rensstek, gravad röding, kokkaffe med kaffeost och andra läckerheter på caféet. Samer från hela Sápmi samlas.

Tráhppie är också en samlingsplats för kommunala samiska aktiviteter eftersom Umeå är förvaltningskommun för samiska språket.

UMEDALENS SKULPTURPARK

Umedalens Skulpturpark kommer att göras tillgänglig för besökare året runt med uppskottade promenadvägar och även skidspår. Under kulturhuvudstadsåret kommer parken att erbjuda ett antal aktiviteter knutna till konstverken och till konstnärerna bakom dem. Vi talar om aktiviteter som kommer att vara spridda över större delen av året.

Umedalens Skulpturpark finansieras och ägs av Balticgruppen och är helt avgiftsfri för besökare.

GLASHUSET

Hösten 2010 invigdes Glashuset på Rådhusorget i centrala Umeå, ett hus för medskapande arrangörer som är med och bygger kulturhuvudstadsåret. Hittills har mer än 200 aktörer förgyllt Glashuset med över 1 000 aktiviteter. Det har bjudits på allt från dans och musik till workshops och utställningar. Initiativ att medverka i Glashuset har kommit från både lokalt, regionalt och europeiskt kulturliv. Inför, under och efter kulturhuvudstadsåret kommer Glashuset fortsätta vara en viktig scen för medskapande, för såväl aktörer som besökare.

GITARMUSEUM

Umeåbröderna Samuel och Michael Åhdén har en av världens största privatägda samlingar av gitarrer. Från och med 2014 har hela världen chansen att ta del av den. Du kan besöka Gitarmuseet, där brödernas unika samling elgitarrer, basar, förstärkare och musikalisk rekvisita utgör grunden för en upplevelsebaserad och interaktiv utställning.

Totalt finns cirka 500 objekt på plats. Vid sidan om utställningen arrangerar muséet föreläsningar, tillfälliga utställningar och presentationer av nyheter. Världsstjärnor besöker även muséet under året och håller i så kallade clinics – öppna gitarrlektioner.



Gitarmuseet ligger i Umeås nya musikhus i Vasaskolan, där Schariskas scen också huserar. Tillsammans bidrar de till att ytterligare stärka stadens plats på musikkartan.

ROCK ART IN SÁPMI

Rock art in Sápmi är Västerbottens museum stora samarbetsprojekt som startade i januari 2012 och pågår fram till kulturhuvudstadsårets slut. Projektet lyfter fram hållkonsten, de samiska symbolerna och de nordliga kulturtraditionerna.

Syftet med projektet är att levandegöra, tolka och förmedla samisk historia, samtid och framtid. Det sker genom bland annat konstutställningar, teater och seminarieverksamhet.

RIVER STORIES

Ett av de mest karaktäristiska inslagen i det västerbottniska landskapet är de älvar som rinner från fjällen i väst till havet i öst. River Stories är en serie föreställningar, projekt och evenemang som tar sin utgångspunkt i älvarna och dess betydelse för utvecklingen av Västerbotten och dess kultur.

Föreställningarna turnerar i länet och visar hur älvarna varit och är en källa till energi, hur de agerar kommunikationsleder för människor, timmer och mat, och hur de tjänar som rekreationsplatser

för människor som behöver koppla av. NorrlandsOperan håller i projektet, med mål att bland annat öka både det regionala engagemanget och lokala aktörers aktiviteter och samverkan.

River Stories är även tänkt att skapa, regenerera och stärka arrangörer av kulturevenemang i Västerbotten. Projektet ska skapa spelplatser i regionen och bana väg för turnéslingor för det lokala utbudet.

VÄSTERBOTTEN, BERÄTTARNAS LÄN

Berättelsen kan vara ett mycket kraftfullt verktyg om den används på rätt sätt. Projektet *Västerbotten, berättarnas län* stöttar olika delar av turistnäringen genom att utbilda dem i berättandets konst. Företagare får chansen att stärka sina varumärken genom berättande och projektet utbildar även berättarguidar som blir ännu bättre på att berätta om länets sevärdheter.

Inom projektet arrangerar Västerbottens museum under 2014 också flera berättarföreställningar runt om i länet.

SKI UMEÅ2014

Umeåregionens snökultur utvecklas och tillgängliggörs i projektet *SKI UMEÅ2014*. Friluftsförbundet, i samarbete med föreningar, klubbar, organisationer, arrangerar nyskapande vintermiljöer och vinteraktiviteter så att fler, i alla åldrar, får upp

Glashuset. Foto: Andreas Nilsson.



Västerbotten, berättarnas län. Foto: Patrick Degerman.



Umedalen skulptur. Sean Henry, Trajan's Shadow. Foto: Galleri Andersson/Sandström.



Västerbottensberättare, Mona Stenberg. Foto: Paulina Holmgren.



Stieg Larsson. Foto: David Lagerlöf.



ögonen för innebörden av motion, träning och friluftsliv på snö. Bland delprojekten är Snowslider VM, skidäventyrspår med samiska utmaningar, Snöfestival, lättillgänglig skidåkning ett stenkast från Umeå centrum, snöscen vid Bräntbergsbacken.

KULTURTÅGET

Kulturtåget är ett samarbete mellan kommunerna längs Botniabanans sträckning, som syftar till att utveckla och stärka långsiktigt hållbara nätverk för ökad samverkan inom regionen. Med utgångspunkt i kulturhuvudstadsåret, och med tåget som verktyg, ska möjligheterna till ett regionalt, nationellt och eventuellt europeiskt samarbete undersökas.

Tanken med Kulturtåget är att Botniabanans tåg och stationer ska fyllas med aktiviteter såsom exempelvis konstvideo, live performance, poesi, musik och barn-teater. Genom aktiviteterna uppmärksammas Kulturhuvudstadsåret och bilden av kommunerna längs Botniabanan som en gemensam region stärks.

KULTUR FÖR SENIORER – Kultur och hälsa

Kultur och hälsa är en verksamhet inom Umeå kultur som består av ett nätverk där merparten av Umeås arrangörer och aktörer medverkar. Verksamhetens främsta uppgift är att organisera och samordna aktiviteter med kultur- och hälsoinriktning

som bryter ensamhet och isolering för Umeås seniorer. Aktiviteterna kan vara allt från ishockey till opera.

Kulturen är en viktig dimension i ett långsiktigt hållbart samhälle och modern forskning visar på kulturens stora betydelse under livet gång. Det har visat sig att kultur i olika former håller den mänskliga tanken och själen frisk och att få ta del av och inte minst själv få delta i olika kulturaktiviteter bidrar till välbefinnande och god livskvalitet. Ett rikt socialt liv för våra äldre ger även vinster för både individer och samhället i stort.

HEDERSMEDBORGARE STIEG LARSSON

Journalisten och succé författaren Stieg Larsson som blivit världsberömd för sin Millennium-trilogi, växte upp i Umeå. Hans romanserie har sålts i ofattbara 63 miljoner exemplar och har översatts till 50 språk. Eftersom Stieg Larsson avled endast 50 år gammal, fick han själv inte uppleva succén. Hans verk är dock odödliga, och han har själv för alltid givits en plats i Umeås historia, som hedersmedborgare. Under kulturhuvudstadsåret kommer Stieg Larssons författarskap och gärning att särskilt uppmärksammas.

Tidigare har titeln förärats författaren Lars Widding (1988), fotbollsspelaren Gunnar Nordahl (1991) och EU-kommissionären Anita Gradin (1997).



FAIR CITY

Hur skulle Umeå se ut i framtiden om barnen fick bestämma? I projektet Fair City arbetar Kulturverket med ca 1 000 barn och unga från Umeå, som visionerar och fantiserar om Umeå i framtiden. Vi har delat in staden i nio delar och i varje del arbetar vi med ett särskilt framtids-tema, som tex vatten, barns rätt, energi eller kommunikation. Det kreativa arbetet pågår i skolorna under 2012 – 2013 och elevernas material och idéer tolkas och visualieras av professionella konstnärer och kulturarbetare.

Tillsammans med arkitekt högskolans studenter tas även nio unika paviljonger fram, där varje stadsdel kommer att presentera sin bild av framtidens Umeå. Paviljongerna och barnens arbeten utgör sedan en gemensam utställning som är med och inviger Umeå2014. Under året kommer vi att fortsätta belysa de olika stadsdelarna och deras teman, för att ytterligare fördjupa arbetet kring barnens idéer och visioner.

Projektet har gjorts möjligt med hjälp av en rad partners och sponsorer.

FAIR GAME

Under åren 2012 – 2014 arbetar Kulturverket med långtidssjuka barn, deras familjer och hemklasser med att skriva en fotbollsmusikal. Tillsammans med Kulturverkets konstnärer och kulturarbetare skapar barnen musik, texter,

karaktärer och händelser – ett konstnärligt material som sedan tolkas och förvaltas av professionella författare, kompositörer, artister och sångare.

Fotbollsmusikalen Fair Game framförs den 6 juni 2014, på T3 Arena i Umeå, och matchen spelas bland annat av framgångsrika svenska fotbollsspelare, såväl damer som herrar. I projektet samarbetar vi med Italien och Portugal, en rad lokala artister och med Umeå Fritid.

FAIR OPERA

Kulturverket har sedan 2010 arbetat med projektet och föreställningen Fair Opera. Fair Opera är ett femårigt musik-, dans- och sångprojekt som utmynnar i en musikdramatisk föreställning om rättvisa, värdighet, yttrandefrihet och barns rättigheter enligt FN:s barnkonvention. Barn från Umeå och Rom har tagit fram idéerna för musiken och librettot till föreställningen, och därefter har studenter från manuskrivarutbildningen vid Umeå universitet och musikhögskolor i Riga, Piteå, Rom och Perugia tolkat deras arbeten.

Nu arbetar Jan Sandström, tonsättare och professor, med librettisten KG Johansson för att sammanfoga alla idéer till en fullskalig föreställning.

Fair Opera kommer att framföras i Umeå under våren 2014, i samarbete med Musikalakademien vid Strömbäcks folkhögskola.



KULTUR PÅ CAMPUS

Kultur på campus är en helt unik satsning på kultur i vetenskaplig miljö. Varje vecka produceras och arrangeras kulturevents; musik, litteratur, dans, teater osv, på Umeå universitets campus – alltid vid lunchtid och alltid gratis för studenter och personal. 2011 genomfördes 38 events som sågs av drygt 20 000 besökare. Genomslaget i media har varit stort och samma år syntes Kultur på campus i media 45 gånger på 36 veckor, det vill säga mer än en gång i veckan. Nationella artister varvas med lokala och internationella. Kultur på campus har funnits sedan 2003 och är sedan 2009 ett registrerat varumärke.

Exempel på artister: Veronica Maggio, Eldkvarn, Laleh, Stefan Sundström, Cullbergbaletten, Jonas Karlsson, Abalone Dots, Carolina Wallin Pérez, Electric Boys, Sofia Karlsson, NorrlandsOperan, PO Enquist, Sirqus Alfon, Marit Bergman, Al Pitcher, Håkan Nesser osv.

STADEN – Allkonstverk av danskollektivet Nomo Daco

Det umeåbaserade danskollektivet Nomo Daco presenterar allkonstverket *Staden* – en massiv, scenisk installation som utforskar vad en stad är och kan vara. I *Staden* gör Nomo Daco nya kopplingar mellan olika konstarter genom att bjuda in lokala och internationella koreografer, musiker, arkitekter och filmskapare. Allkonstverket

utmanar föreställningen om ett klassiskt scenrum genom att se publiken som invånare i *Staden*. Nomo Daco framför konstverket på Konstnärligt campus i Umeå.

CORNERS - Turning Europe Inside Out

Corners: Turning Europe Inside Out är ett gränsöverskridande kulturprojekt i 17 europeiska länder som leds av Intercult. För Umeå2014 innebär det i första hand en förstärkning av invigningen av kulturhuvudstadsåret med utställningar och aktivi-



teter som genomförs på ett antal platser i Umeå med start under invigningsveckan. Flera av dessa är skapade av umeåkonstnärer i samarbete med konstnärer från bland annat Kroatien, Serbien, Ukraina och Nordirland.

De konstnärliga projekten är av medskapandekaraktär, vilket innebär att professionella konstnärer samarbetar med skolelever, ungdomar och seniorer.

De olika parterna i projektet är: ungdomskulturcentrat Pogon från Zagreb; kulturnätverket Drugo More från Rijeka i Kroatien; kulturfestivalen Exodus från Ljubljana; Northern Ireland Arts Council; Teatro Pubblico Pugliese, den institution som ansvarar för scenkonsten i södra Italien; Bradford-universitetet i Storbritannien; Gdansk i Polen, som kandiderade för kulturhuvudstadsåret 2016; samt den valda kulturhuvudstaden 2016, Donostia/San Sebastian.

MIRROR EUROPE

Flera europeiska städer deltar i Umeå-2014:s utvecklingsprojekt Mirror Europe, som syftar till att utveckla kommunikationen mellan och berika kulturella aktiviteter i de städer som medverkar. Inom Mirror Europe skapar varje stad flera produktioner, där bland annat muralmålningar, storytelling och interaktiv teater ingår.

I arbetet med produktionerna testar

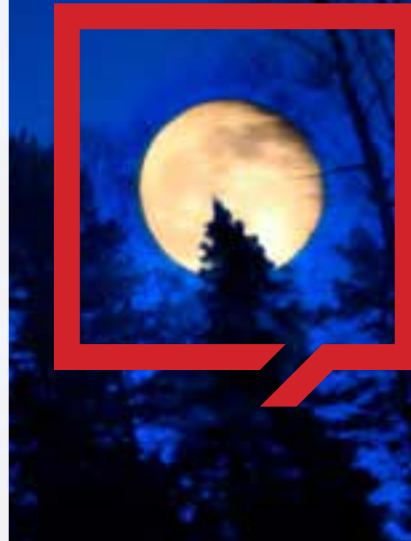

Mirror Europe nya samsarbetsmetoder över nationsgränserna, med bland annat digitala medskapandeprocesser som ger nya typer av möten och interaktiva workshops. Genom dessa nyskapande samsarbetsmetoder uppstår nya internationella nätverk som kommer att bestå även efter projektets slut. På så sätt hoppas Mirror Europe uppnå

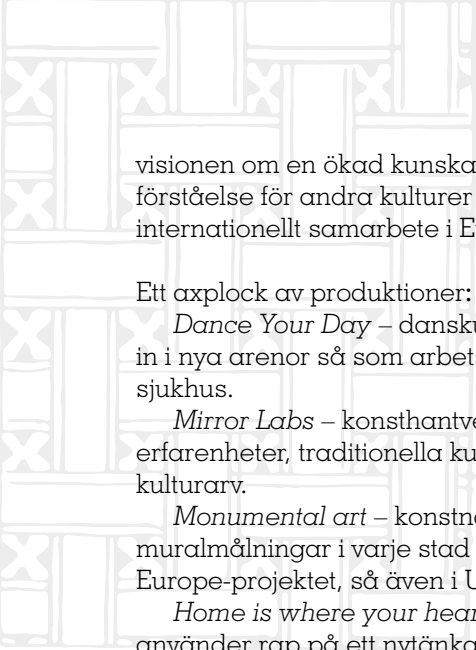

visionen om en ökad kunskap om och förståelse för andra kulturer och ett stärkt internationellt samarbete i Europa.

Ett axplock av produktioner:

Dance Your Day – danskulturen flyttar in i nya arenor så som arbetsplatser och sjukhus.

Mirror Labs – konsthantverkare utbyter erfarenheter, traditionella kunskaper och kulturarv.

Monumental art – konstnärer skapar muralmålningar i varje stad i Mirror Europe-projektet, så även i Umeå.

Home is where your heart is – artister använder rap på ett nytänkande sätt för att väcka uppmärksamhet i städerna.

FÅGLARNA VISAR VÄGEN

Umeå får egna kulturfåglar i projektet Fåglarna visar vägen. Via webb och appar kan du följa fåglarna när de flyttar från umedelat genom Europa till Asien och Afrika och tillbaka igen. Kunskap om Umeå sprids kontinuerligt genom aktiviteter längs flyttvägarna och samarbete med kulturarbetare på orter där fåglarna väljer att rasta. I projektet, som drivs av Umeå Fågel förening, arrangeras även utomhustillställningar och kulturevenemang med fågeltema, samtidigt som ny vetenskaplig mark bryts.

Vid valborgsmässotiden ordnas en stor hemvändarfest för alla fåglar som återvänder efter vintern på sydligare breddgrader.

VÄNORTERNA

Umeå är en internationell stad med starka band runt hela världen, band som stärks ytterligare under 2014.

Umeås nuvarande vänorter är *Vasa*, Finland, *Harstad*, Norge, *Helsingör*, Danmark, *Würzburg*, Tyskland, *Petrozavodsk*, Ryssland och *Saskatoon*, Kanada.

Under kulturhuvudstadsåret har de nordiska vänorterna tillsammans beslutat att prioritera samarbetet med Umeå. Harstad fortsätter fokusera på ungdomarna i städerna, Vasa och Helsingör planerar bland annat delta på Umeås årliga fotbollsfestival och Petrozavodsk kommer att medverka på is- och snöskulpturfestivalen.

Samtidigt finns planer på samarbeten och utbyten även hos övriga vänorter. Kulturhuvudstadsåret är en unik chans för Umeå att ytterligare stärka de band som redan finns och samtidigt hitta nya.

GET YOUR ACT TOGETHER

– Skuggteatern

Skuggteatern i Umeå samarbetar med teaterensembler i Europa och genomför en spektakulär teaterfestival i stadsdelen Ålidhem. Publiken får ta del av de olika gästnationernas kultur, sceniskt men även smakmässigt via matkulturen.

Projektet *Get Your Act Together* pågår 2013-2015 och syftar till att öppna upp för större samarbeten i Europa och skapa nya innovativa projekt på lokal och nationell nivå. Projektet kommer kunna följas via en digital plattform.

Skuggteatern, Fanny Carinasdotter.





CAUGHT BY [Umeå] – Europaturné som fångar skapandet

Umeå sträcker ut handen och bjuder in hela Europa att delta i utformningen av Umeå2014 på ett sätt som ingen kulturhuvudstad tidigare gjort. Det sker med en europeisk turné under hösten 2013, Caught by [Umeå].

Om turnén

Caught by [UMEÅ] är en turné genom Europa som kommer att pågå under september och oktober 2013. Syftet är att väcka nyfikenhet och intresse för Umeås kulturhuvudstadsår 2014. Projektet bygger på ett samspel mellan Umeå och ett antal europeiska storstäder/länder där turnén gör nedslag.

I samarbete med bland andra Visit-Sweden och ICEHOTEL kommer stora isblock att placeras ut på strategiska platser runt om i städerna. Varje isblock bjuder på en form av "meddelande". Det kan vara saker som är infrysade i eller infrästa i isen, det kan även vara en QR-kod som finns på sockeln och som i sin tur lotsar till en film eller webbplats. Dessa isblock leder till *Händelsernas centrum* – en större central samlingsplats med kittlande upplevelser kring Umeå och norra Sverige.

I och kring denna plats kommer det att

bjudas på olika kulturella uttryck såsom utställningar, modevisningar, musikframträdanden, matupplevelser, filmvisning osv. De kulturella och konstnärliga inslag som presenteras finns utställda på den centrala platsen i städerna och är resultaten av en tävling som pågår inför turnén.

Om tävlingen

Med nyckelord som progressiv kultur, medskapande och passion, är alla kreativa personer inbjudna till tävlingen Artists Caught by [Umeå], där Umeå öppnar för hela världens reflektioner och tolkningar av Umeå och norra Sverige.

Med start i april 2013 bjuds kreatörer från hela världen in för att delta i en tävling inom kategorierna Design, Foto och Film. I korthet går tävlingen ut på att deltagarna skapar ett tävlingsbidrag som ger uttryck för progressiv kultur med koppling till norra Sverige.

Finalbidragen kommer sedan att ställas ut under turnén. En expertjury i varje besökt land kommer att besluta vilka bidrag i varje land som vinner i de tre kategorierna. Samtliga vinnande bidrag kommer sedan att ställas ut i ett vernissage i Umeå under kulturhuvudstadsåret 2014 – Artists Caught by [Umeå].



VI VILL ATT DU ÄR MED...

SIJTABE, URRUOH FÁRUONE

Du kan vara en del av programmet. Kulturhuvudstadsåret erbjuder många möjligheter att delta och göra avtryck. Kom gärna in med dina förslag!

Vill du lägga till en **PROGRAMPUNKT?** Programmet hålls öppet även under 2014. Kom gärna in med idéer. Alla projekt som knyter an till kulturhuvudstadsårets mål inbjuds att bli en del av programmet – oavsett om projektet medfinansieras av Umeå2014 eller inte.

Driver du ett projekt och vill söka **MEDFINANSIERING?** Det finns fortfarande möjlighet att skicka in projektförslag till Umeå2014. Vi bereder förslagen inför beslut i kulturhuvudstadsutskottet, som är ett politiskt utskott till Umeås kommunstyrelse.

Har du en projektidé kan du söka **KULTURSKJUTS.** Kulturskjutsen är en möjlighet för föreningar och fria aktörer att söka upp till 20 014 kronor för att pröva eller utveckla projektidéer som skulle kunna vara programpunkter under kulturhuvudstadsåret.

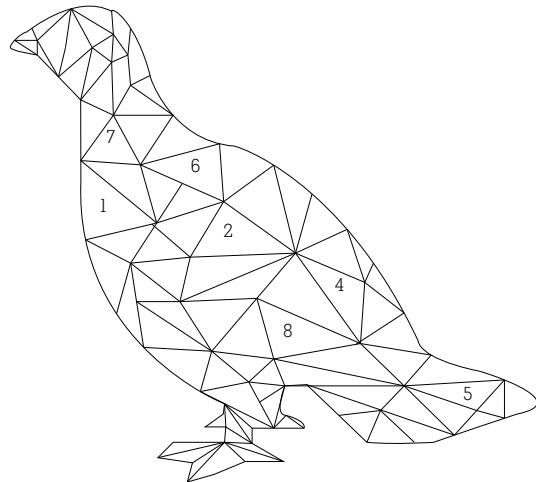

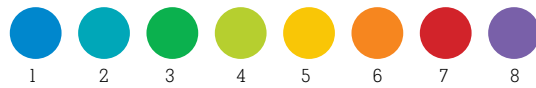
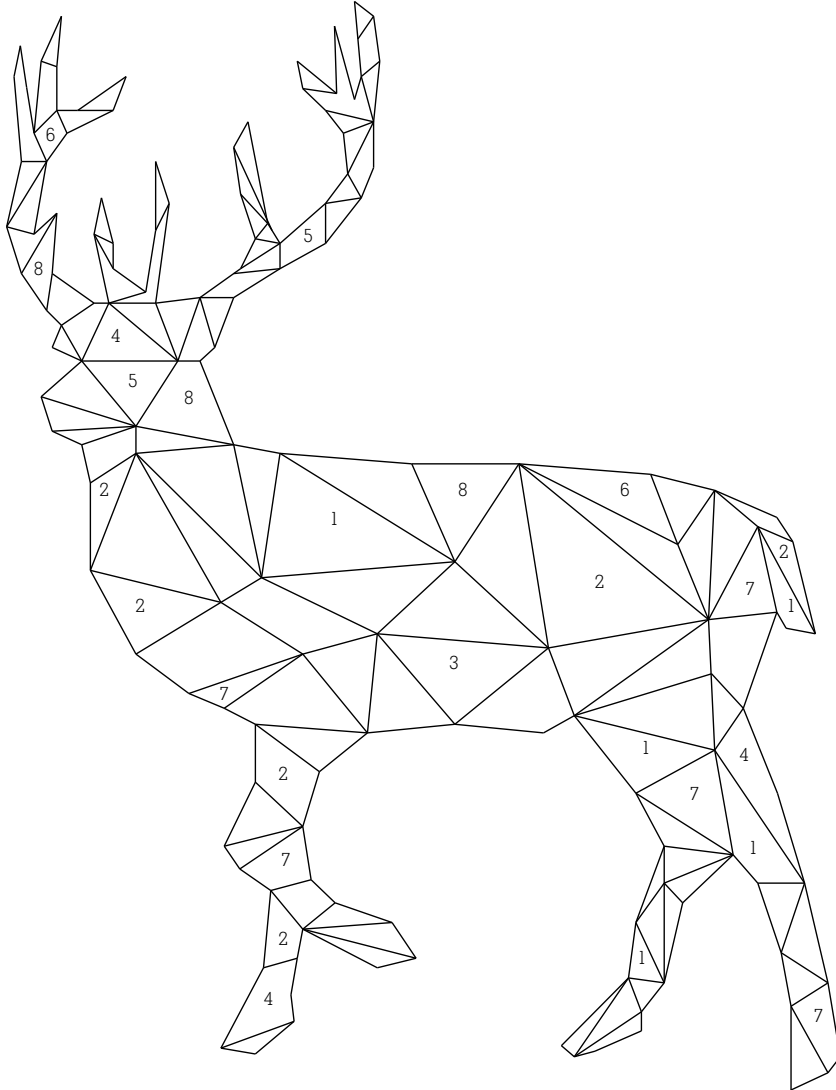



*"Jag vill sprida medskapandets
möjligheter inför, under och
efter kulturhuvudstadsåret till
ideella eldsjälar som finns
i andra verksamheter än de
traditionellt kulturella."*

*Ann-Marie Lindgren,
Umeå2014-ambassadör.*

Vill du hänga med oss?

Driver du ett företag och vill vara delaktig som **PARTNER?** Företag kan välja att stödja specifika evenemang, projekt, teman eller någon av de åtta årstiderna. Möjlighet finns också att samarbeta med en kulturaktör eller genomföra kulturella satsningar inom den egna organisationen.

Du kan stödja ett specifikt projekt genom **CROWDFUNDING** – det vill säga gräsrotsfinansiering med hjälp av sociala medier. Vi erbjuder en plattform som gör det möjligt att marknadsföra projekten och samla in pengar. Individer och företag skänker enkelt pengar till de projekt de tror på och får alltid en belöning tillbaka av projektägaren.

Vill du bli **AMBASSADÖR** eller **VOLONTÄR?** Arrangemangen under kulturhuvudstadsåret kommer att behöva volontärer som hjälper till, exempelvis i samband med festivaler. Inför 2014 skapas ett nätverk och en organisation för volontärer.

Som ambassadör presenterar du information om kulturhuvudstadsåret vid olika möten och sammankomster i din vardag. Och ja, du kan vara både ambassadör och volontär!

**VILL DU VETA MER?
GÅ GÄRNA IN PÅ VÅR HEMSIDA
UMEA2014.SE**



Sápmi



Hvarstad, Norge. Giron Sámi Teáther, samarbete med Rock Art in Sápmi

Kiruna: Giron Sámi Teáther, samarbete med Rock Art in Sápmi

Ammarnäs, Blomsterhem

Åtte 25 år, Juktmoaks marknad

Luleå, Norrbottensteatern, projektet norrländsk passion

Sorsele, Rock out Wild

Storuman, Crescendo, Stor Nilä och Lilldocka

Piteå, Eget 2014-kontor, Acustikum

Lycksele, Skogsmuseet, Samiska skatter

Umeå 2014

Skellefteå, Berättarfestivalen, Västerbottensteatern projektleder, norrländsk passion

Östersund, Estrad norr - norrländsk passion

Ö-vits, Eget 2014-kontor, Håga kusten

Vasa Finland, samarbete med Vasa stad

Sundsvall, Samarbete Scenkonstbolaget, Projektledning kulturtåget

Umeå 2014-kontor, bl a Konstdal

DET NORDLIGA RUMMET

NUARTTASIJJIE

Umeå genomför kulturhuvudstadsåret tillsammans med de fyra nordligaste svenska länen och Sápmi (sameland). Sápmi sträcker sig genom norra Norge, Sverige och Finland och ända ut på Kola-halvön i Ryssland. Detta nordliga rum blir en naturlig del av en europeisk dimension och främjar gränsöverskridande kulturmöten och långsiktiga samarbeten.

Flera av städerna i norra Sverige har egna kontor för att driva kulturhuvudstadsåret lokalt. Det skapar nya relationer, och vi kan även se att intresset för samarbeten mellan städerna i det nordliga rummet ökat i takt med att kulturhuvudstadsåret närmat sig. Stora projekt

som till exempel River Stories inkluderar också flera städer och orter i Västerbotten och bjuder på en mångfald av händelser som utgår från det nordliga rummet.

Ett annat projekt som knyter samman städerna i området är Kulturtåget, som använder ny och befintlig infrastruktur för att främja kulturaktiviteter och möten. Samtidigt ger projektet resor ny innebörd.

Samarbeten över länsgränserna på det här sättet skapar inte bara spännande och fruktbara projekt, utan också möjlighet för en större publik att kunna ta del av fler aktiviteter. Bara i de fyra nordligaste länen och Sápmi-regionen bor i dag mer än 2,3 miljoner människor.

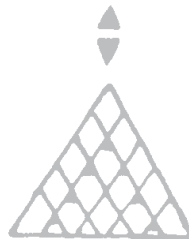





RĪGA | 2014

EIROPAS KULTŪRAS GALVAPILSĒTA
EUROPEAN CAPITAL OF CULTURE



RIGA – UMEÅS SYSTERSTAD

Varje år utser EU två städer som får dela titeln kulturhuvudstad. En av städerna ska vara en ny medlemsstat. Till Europas kulturhuvudstäder 2014 har Riga i Lettland och Umeå i Sverige utsetts.

Riga är Lettlands huvudstad och har cirka 700 000 invånare. Det är den största staden i Baltikum. Riga grundlades år 1201 och den äldsta medeltidspräglade delen av staden är uppsatt på Unescos världsarvslista. Marknadsplatsen med stora saluhallar i gamla zeppelinhangarer är en av Europas största i sitt slag.

Rigas ansökan om att bli Europas kulturhuvudstad byggde på de tre principerna kreativitet, gränsöverskridande och nya former av interaktion. Som motto för sin satsning har Riga valt det juridiska uttrycket "Force Majeure". Med det menas att man vill stärka betydelsen av kultur som instrument för att förbättra städer och människors liv.

Umeå och Riga planerar flera gemensamma projekt inför kulturhuvudstadsåret 2014. Umeå kommer att medverka i Rigas programår och tvärtom. Gemensamma aktiviteter och nya dynamiska satsningar ska stärka båda regionerna under kulturhuvudstadsåret. Umeå och Riga planerar också gemensamma aktiviteter kring marknadsföring och kommunikation inför 2014.

Två länder är värddar för Europas kulturhuvudstad varje år. Turordningen är bestämd långt i förväg och nationella tävlingar arrangeras. Städerna som ansöker bedöms av en internationell expertjury som bestämmer vilken stad de rekommenderar.

Formellt nominerar landets regering staden till EU och slutligen utser EU:s ministerråd Europas kulturhuvudstad.





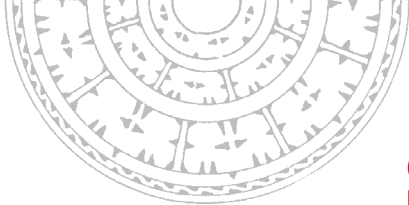

SAMARBETE I EUROPA

I enlighet med de kriterier som finns ut-fästa ska en kulturhuvudstad förhålla sig till en *europaisk dimension*. Vad menas då med det? Här finns lika många tolkningar och analyser som det funnits kulturhuvud-städer i Europa.

När Umeå kandiderade valde vi att ha ett nordligt perspektiv på Europafrågorna och på så sätt tillföra den europeiska dimensionen en nordlig prägel. Det är

dessutom logiskt då Umeå är den nordli-gaste kulturhuvudstaden inom EU någonsin.

Vårt arbete med den europeiska dimensionen bygger till stor del på sam-arbete mellan projekt som drivs från Umeå i relation till europeiska aktörer och vice versa. Till detta ska också läggas de samiska projektens samarbeten som då även införlivar Europas enda urfolk med andra europeiska kulturer.



Vasaskolan. Projektbild.



HUMlab-x. Foto: Mikael Lundgren.



Illustration: Mikke Hedberg.

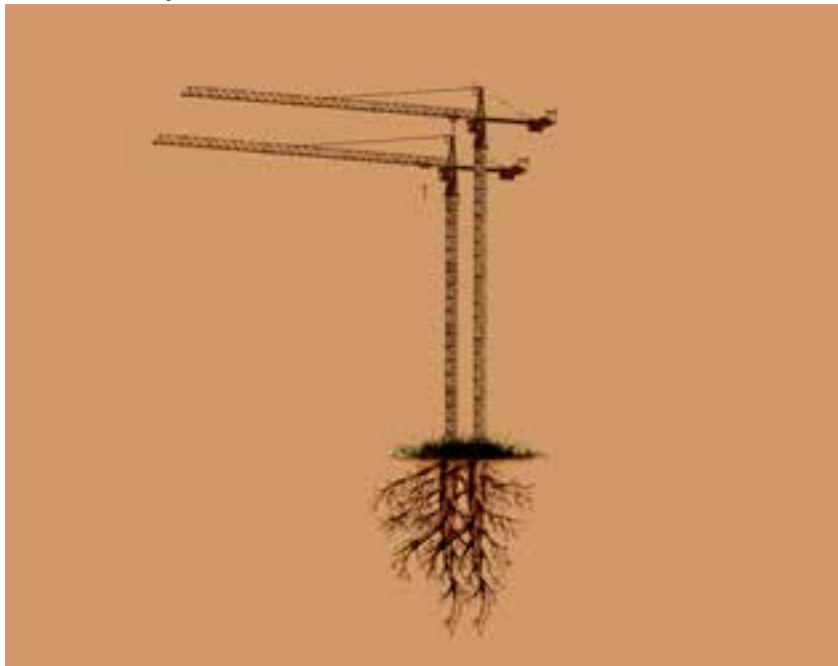



VI BYGGER FÖR FRAMTIDEN

Aldrig tidigare har vi sett så många byggkranar, så många tillfälliga vägar och stora hål i stadsbilden. Nu byggs allt upp igen. Lyfts upp. Blir smartare, större och mer hållbart. Mötesplatser. Arbete. Liv. Kultur. Vi tar in Umeå, inte bara in i 2014, utan långt in i framtiden. Tillsammans.

Kulturen växer. Staden växer. Du och jag växer. Med framtidstro och ett gemensamt engagemang har Umeå vuxit till något nytt och unikt som ger eko i hela världen. Här är några korta exempel:

Vid Umeälvens strand byggs Väven, en gränsöverskridande kulturarena för Umeåbor och besökare. I **Väven** inryms såväl kulturhus som hotell och restauranger. Den världsberömda arkitektbyrån Snøhetta har ritat en ikonbyggnad vars rum kommer att bjuda på en uppsjö av kulturella möten; musik, konst, hantverk, dans och medborgardialog i nya tappningar. Väven är mer än en byggnad, den är en symbol för samverkan mellan verksamheter med en mångfald av upplevelser under ett och samma tak. Huset,

som möjliggjorts genom ett samarbete mellan Umeå kommun och Balticgruppen, invigs under kulturhuvudstadsåret 2014.

Den nya **Järnvägstunneln** inhyser Europas största glaskonstverk, signerat konstnärskollektivet FA+. Verket är ett 170 meter långt glasmontage med citat av den västerbottniska författarinnan Sara Lidman. För att inte tala om **Umeå Östra station** som med väggar av glas och en skalkonstruktion i limträ ligger ljus och "glittrande" nedanför Universitetssjukhuset. Inne i stationen finns konst av Astrid Sylwan och Knutte Wester.

Också **Umeå Airport** får ett ansiktslyft och byggs om för framtiden. På kort tid har flyglinjerna utökats, Umeå har blivit ett nav för resande till och från hela världen. Det utbyggda vägnätet och **Botniabanan** sätter samman staden som livgivande vener i en kropp och ger staden kraft. Puls.

Den magnifika älvstranden har berikats av Konstnärligt Campus, ett unikt kluster av utbildning och konst; **Arkitekt högskolan**, **Designhögskolan**, **Konsthögskolan** och **HUMLab-x**. Kreativa utbildningar i absolut



världsklass, i byggnader på ett område som utmanar och inspirerar oss. Där ligger nu också **Bildmuseet**, ett av landets mest intressanta fönster mot samtida bildkultur och konst. Bildmuseet har både nationell och internationell prägel. De egenproducerade utställningarna tas ofta vidare ut på turné i världen.

Musiklivet är en viktig del av kulturlivet i Umeå – **Scharinskas musikscen** med

gitarmuseum, café och restaurang i samma lokaler blir ett **Musikens hus** mitt i Umeå (tidigare Vasaskolan). En scen än mer lockande för lokala och internationella artister!

Ja, hela stadskärnan förändras. Nya butikslokaler, kontor och hotell får plats i Umeå. Staden får näring av dess befolkning, tiden och livet. Umeå förändras, växer och vi bygger för framtiden.



Väven. Snøhetta och White arkitekter.





HUR TAR MAN SIG HIT?



MED FLYG:

- Umeå Airport, endast 3,5 kilometer från centrum.
- Ett stort antal dagliga turer tur och retur Stockholm.
- Ett flertal direktflyg från destinationer i Europa.



MED TÅG:

- 6,5 timmar från Stockholm.
- Snabbtåg till och från Örnsköldsvik och Sundsvall.
- Tåg till och från Vindeln, Vännäs, Lycksele, Kramfors, Härnösand, Luleå, Kiruna och Narvik.
- 2 centrala tågstationer: Umeå C mitt i city och Umeå Östra nära universitetet och sjukhus.



MED BUSS:

- Dagliga bussturer från Stockholm.
- Dagliga bussturer söderut, västerut och norrut.



MED BÅT:

- Daglig färjetrafik mellan Umeå och Vasa (Finland).



MED BIL:

- E4:an länkar ihop Umeå med Europa.
- E12:an leder till Norge och Finland.
- E4:an norrut leder till Torneå (Finland).



CYKLA OCH GÅ:

- Promenadstråk längs älven.
- Mer än 20 mil cykelvägar som används flitigt (cyklar finns att hyra).



ATT BO I UMEÅ:

Om du vill övernatta i Umeå finns mycket att välja mellan:

Hotell
Pensionat
Vandrarhem
Camping
Rum och lägenheter
Stugor
Gästhamn

*Hemma hos
en Umeåbo!*

Läs mer om boende i Umeåregionens officiella turistguide: www.visitumea.se.

Välkommen!

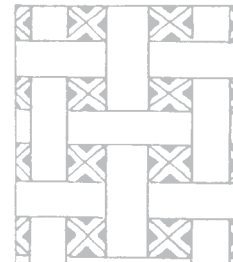

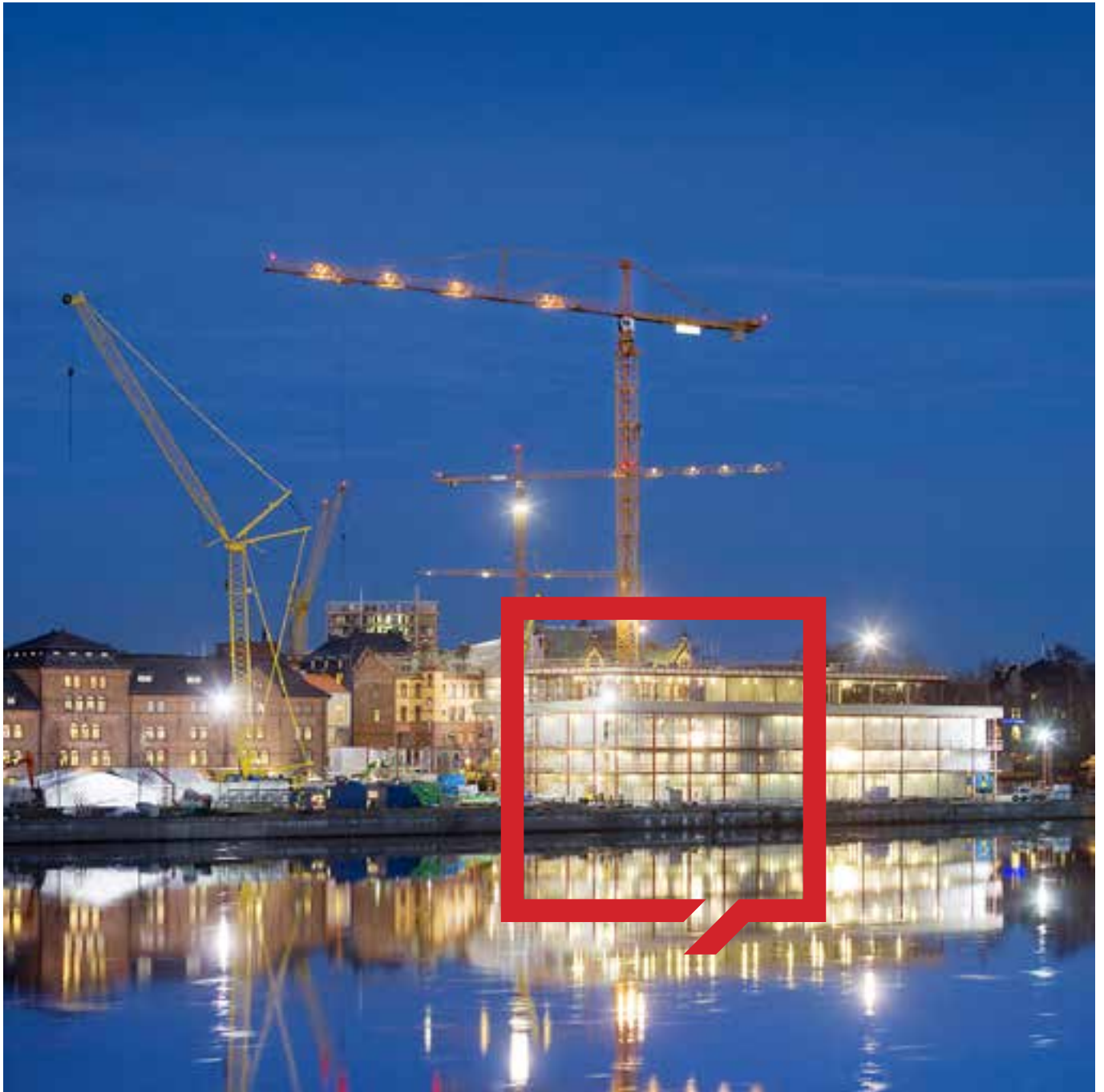

BALTICGRUPPEN – HUVUDPARTNER TILL UMEÅ2014

“Det som är bra för Umeå är bra för Balticgruppen”

Allt sedan starten 1987 har Balticgruppen tagit en aktiv del i Umeås stadsutveckling. Detta genom att på olika sätt delta i samhällsbyggandet och stärka stadens attraktionskraft. Genom att staden blir intressantare att bo i, verka i och besöka så bidrar det till att öka värdet på stadens fastigheter. “Det som är bra för Umeå är bra för Balticgruppen” är en devis som väl sammanfattar företagets syn på sin roll i stadens utveckling. Kulturen utgör en bra spegling av hur en stad mår och där kan man nog med visst fog säga att både staden och dess innevånare frodas.

Att Umeå har blivit utsedd till Europas kulturhuvudstad 2014 utgör en tydlig

bekräftelse på att stadens kulturliv växer organiskt med dess innevånare. Det är bra för Umeå och det är också bra för Balticgruppen. Därför är det naturligt för Balticgruppen att samarbeta med och på olika sätt ge sitt stöd till Umeå2014. Totalt sett kommer Baltics engagemang att omfatta minst 15 mkr till programpunkter som utvecklas i samråd med kulturhuvudstad.

Tidigare engagemang i staden och kulturen: konstnärligt campus, Väven (som bland annat kommer att innehålla det nya kulturhuset), NorrlandsOperan, Umedalens Skulpturpark, samekulturen och skulpturer i det offentliga rummet.



DEKLARATION FÖR PARTNERSKAP

Vi som skriver under har, i sann open source anda, beslutat oss för att deklarerat ett samarbete med kulturhuvudstad innan de exakta formerna för detta samarbete har satts på pränt. Vi har olika intentioner och syften med detta samarbete. För en del av oss handlar det om personalfrämjandearbete, för andra om köp av marknadsföringsrättigheter, för en tredje om att stärka regionen norra Sverige och för en fjärde om att nyttja plattformen 2014 för att hitta nya samarbeten, lansera produkter eller liknande.

Det vi alla har gemensamt är att vi vill vara en "part of the heart". Vi tror på kultur-

huvudstadssatsningen. Vi ställer oss bakom de grundläggande värderingarna nyfikenhet och passion och vi är säkra på att de kreativitetsplattformar som kulturhuvudstad arbetar med är ett sätt att tillsammans uppnå en än mer positiv utveckling för staden och regionen.

Vi ämnar också bidra ekonomiskt till programpunkter och vara en aktiv del i denna satsning som stärker banden mellan näringslivet i regionen, samhället, universitetet och kommunen.

Eller med andra ord – vi kommer att medskapa Umeå2014.

VÄSTERBOTTENS-KURIREN, MOTORCENTRALEN, SWEDBANK, BALTICGRUPPEN,
KOMATSU FOREST, POLARBRÖD OCH UMEÅ AIRPORT.

KOMATSU

Forestry
Quality..

Umeå Airport
SWEDAVIA SWEDISH AIRPORTS



Swedbank





Tillväxt dagarna

Swedbank Norra Regionen har inlett samarbete med Umeå2014 om Europas kulturhuvudstadsår. Bland annat arrangerar Swedbank och Sparbankerna Tillväxtdagarna i Umeå den 21-23 maj 2014.

Tillväxtdagarna är en arena för alla som vill bidra till att skapa bättre förutsättningar för lokal och regional tillväxt, entreprenörskap samt företagsamhet.

Ett tema för Tillväxtdagarna 2014 är kulturdriven tillväxt och 2014 års upplaga genomförs i nära samarbete med Umeå2014.

Vill du veta mer om Swedbank och Tillväxtdagarna, besök oss på www.swedbank.se/samhalle

Swedbank 





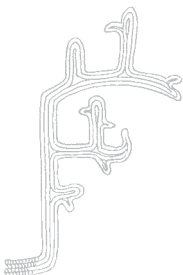

TACK!

Tack alla medskapare för nyfikenhet, passion, idérikedom och mångfald. Tack för det talangfulla engagemang som bygger Umeå2014. Tillsammans gör vi Europas kulturhuvudstad till en inspirerande, spännande, livfull och konstnärligt utvecklande förebild.

TACK TILL ALLA SOM GÖR DET MÖJLIGT!

Våra engagerade medborgare och kulturaktörer i det nordliga rummet, i samverkande kommuner, regionförbund, landsting och länsstyrelser.

Tack till regeringen och alla kulturens nationella möjliggörare, bland andra:

Åttio svenskt fjäll- och samemuseum, Arkitekturmuseet, Dramaten, Forum för levande historia, Institutet för språk och folkminnen, Konstnärsnämnden, Kungliga Operan, Moderna museet,

Nationalmuseum, Naturhistoriska riksmuseet, Nordiska museet, Nämnden för hemslöjdsfrågor, Riksantikvarieämbetet, Riksarkivet, Riksteatern, Riksutställningar, Sametingets Kulturråd, Statens historiska museer, Statens konstråd, Statens kulturråd, Statens museer för världskultur, Statens Musikverk, Svenska Filminstitutet, Svenska institutet, Tillväxtverket och VisitSweden.

Tack alla samarbetspartners i näringslivet, EU och alla våra övriga vänner inom och utom Europa.





1



2

4

8

3

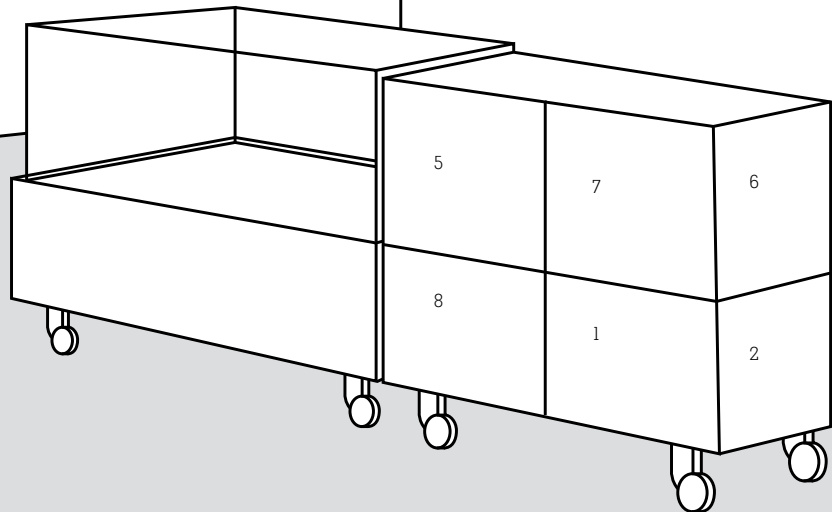



UMEÅ2014 EUROPEAN
CAPITAL OF
CULTURE

Välkommen till Umeå.
Buerestbåhtieme Ubmejisse.



Äventyret kan börja
www.umea2014.se